

Cliente _____ Quantità _____
Progetto _____ Posizione _____

Pass-Through

Modello: J110/2M

Cod: J12110200201



Armadio refrigerato Pass-Through per carrelli GN2/1, 2 porte. Unità refrigerante plug-in, classe climatica 5 heavy duty e gas refrigerante ecologico R290. Illuminazione led, maniglia a scatto con serratura e chiave di serie. Range di temperatura -2°+8°C con refrigerazione ventilata Sbrinamento a gas caldo. Spessore dell'isolamento 75 mm - HFO con elevate prestazioni isolanti e basso impatto ambientale (senza CFC, HCFC, HFC); guarnizione magnetica a tripla camera, facilmente sostituibile. Struttura monoscocca, interno/esterno in acciaio inox AISI 304, schiena esterna in acciaio galvanizzato. Angoli interni arrotondati per una facile pulizia. Sistema refrigerante sostituibile FSS - Fast Service System - per un service facile e veloce. Predisposto per collegamento a sistema di supervisione remoto Cosmo e connessione ModBus/RTU Rs485.

Dati Tecnici

Capacità lorda:	838 lt
Range temperatura:	-2°+8°C
Unità refrigerante:	Plug-in
Classe Climatica:	5
Gas refrigerante:	R290 (GWP=3)
Sbrinamento:	A gas caldo
Valvola:	Solenoidi fornita di serie
Dimensioni:	810×880×2115 mm
Dimensioni imballo:	840×920×2260 mm
Peso netto / lordo:	140 Kg / 160 Kg
Volume netto / lordo:	353 lt / 838 lt
Alimentazione:	220-240 V - 50 Hz
Assorbimento:	390W - 1,8A
Resa Frigorifera:	713 W*
*:	Evap. -10°C Cond. +55°C

Caratteristiche

Dotazione:	Illuminazione LED, serratura con chiave
Controllo:	Elettronico, display a filo pannello
Porte:	2 porte, autochiudenti con fermo a 105°, cerniere a destra
Guarnizione porta:	A tripla camera, magnetica facilmente sostituibile
Isolamento:	Spessore 75 mm - CFC/HCFC free
Finitura interna/esterna:	Esterno e interno in acciaio inox AISI 304. Schiena in acciaio galvanizzato
Angoli interni:	Arrotondati per una facile pulizia
Maniglia:	Cromata a scatto con serratura integrata
Cosmo:	Predisposto per collegamento a Cosmo Hub

Accessori e varianti

Alimentazione frequenza 60Hz

Carrello GN2/1 20 teglie 598x660x1630 mm

Altre alimentazioni

Kit connessione via cavo Cosmo

COSMO - controllo wi-fi

Cosmo è l'esclusiva tecnologia Wi-Fi di The Nice Kitchen che permette di connettere e monitorare da smartphone gli apparecchi Coldline, Modular e Nevo. L'armadio, collegato con kit Cosmo via cavo ad un Cosmo hub (MODI, VISION, THAW.PRO, LEVTRONIC, QUBI) o con kit Cosmo Wi-Fi, può essere monitorato dalla CosmoApp e ricevere alert in caso di funzionamento anomalo.

Disegno tecnico

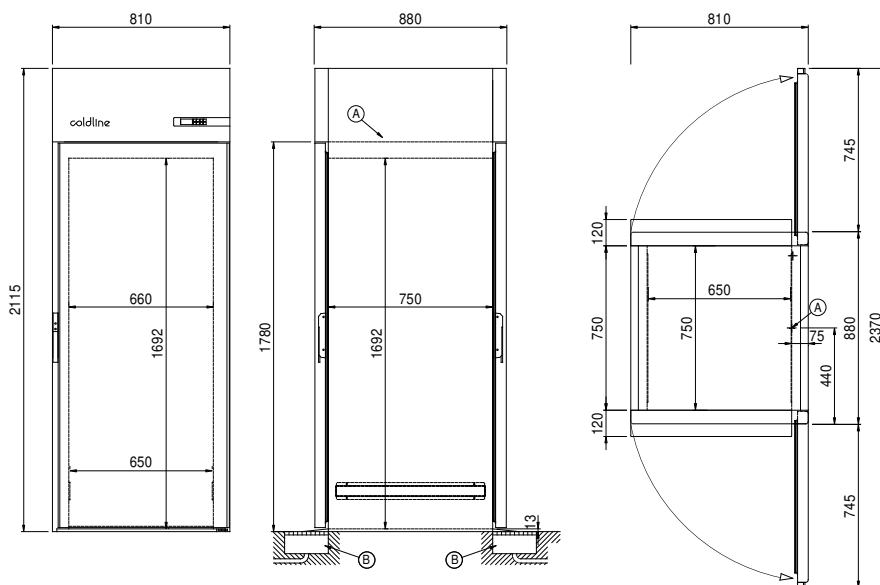

A: Uscita cavo alimentazione

B: Scarico condensa