

Client _____ Quantité _____
Projet _____ Position _____

Armoire traversante

Modèle: J110/2MV1

Cod: J12110200301



Armoire réfrigérée traversante pour les chariots GN2/1, 2 portes dont 1 en verre. Unité de réfrigération logée, classe climatique 4 et gaz réfrigérant écologique R290. Éclairage à bande led, poignée de verrouillage avec serrure et clé en standard. Plage de température -2°+8°C avec réfrigération ventilée dégivrage par gaz chauds. Épaisseur de l'isolation 75 mm - HFO à haute performance d'isolation et à faible impact environnemental (sans CFC, HCFC, HFC); joint magnétique à à chambre triple, facilement remplaçable. Structure monobloc, intérieur/extérieur en acier inoxydable AISI 304, extérieur arrière en acier galvanisé. Angles internes arrondis facilitant le nettoyage. Système de refroidissement monobloc amovible et remplaçable FSS - Fast Service System - pour un service économique et rapide. Préparé pour la connexion au système de supervision à distance Cosmo et à la connexion ModBus/RTU Rs485.

Données techniques

Capacité brute:	838 lt
Temperature de fonctionnement:	-2°+8°C
Groupe frigorifique:	Groupe logé
Classe climatique:	4
Gaz réfrigérant:	R290 (GWP=3)
Charge de réfrigérant:	350g
Dégivrage:	A gaz chaud
Détendeur:	Solénoïde fourni en standard
Dimensions:	810×880×2115 mm
Dimensions emballage:	840×920×2260 mm
Poids net / brut:	160 Kg / 180 Kg
Volume net / brut:	353 lt / 838 lt
Alimentacion:	220-240 V - 50 Hz
Consommation électrique:	390W - 1,8A
Puissance frigorifique:	713 W*
*:	Evap. -10°C Cond. +55°C

Caractéristiques

Equipment:	Eclairage par LED
Control:	Afficheur électronique affleurant
Portes:	1 porte en aluminium, à fermeture automatique avec loquet de 105°, charnières à droite
Joint de porte:	Chambre triple, magnétique facilement remplaçables
Isolement:	75 mm d'épaisseur - sans CFC/HCFC
Finition interne/externe:	Finition extérieure et intérieure en acier AISI 304. Dos extérieur en acier galvanisé
Coins internes:	Angles arrondis pour garantir une hygiène maximum
Poignée:	Poignée chromée à pression avec serrure intégrée
Cosmo:	Préparé pour la connexion à Cosmo Hub

Accessoires et variantes

Alimentazione frequenza 60Hz	Chariot 20 plateaux GN2/1 598x660x1630 mm
Autres alimentations	Kit de connexion du câble Cosmo

COSMO - contrôle wi-fi

Cosmo est la technologie wi-fi exclusive de The Nice Kitchen qui permet de connecter et de contrôler les appareils Coldline, Modular et Nevo à partir d'un smartphone. L'armoire, connecté avec le kit Cosmo par câble à un hub Cosmo (MODI, VISION, THAW.PRO, Levtronic, QUBI) ou avec le kit wi-fi Cosmo, peut être surveillé par la CosmoApp et recevoir des alertes en cas de fonctionnement anormal.

Dessin technique

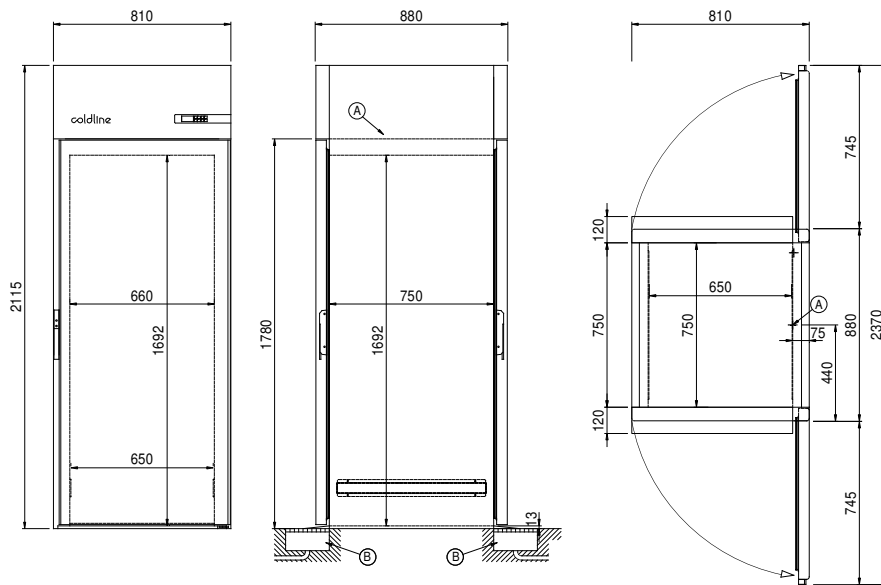

A: Sortie cable d'alimentation

B: Condensation de vidange