

Cliente \_\_\_\_\_ Quantità \_\_\_\_\_  
Progetto \_\_\_\_\_ Posizione \_\_\_\_\_

## Pass-Through

Modello: J110/2MV1

Cod: J12110200301

Armadio refrigerato Pass-Through per carrelli GN2/1, 2 porte di cui 1 porta vetro. Unità refrigerante plug-in, classe climatica 4 e gas refrigerante ecologico R290. Illuminazione strip led, maniglia a scatto con serratura e chiave di serie. Range di temperatura -2°+8°C con refrigerazione ventilata Sbrinamento a gas caldo. Spessore dell'isolamento 75 mm - HFO con elevate prestazioni isolanti e basso impatto ambientale (senza CFC, HCFC, HFC); guarnizione magnetica a tripla camera, facilmente sostituibile. Struttura monoscocca, interno/esterno in acciaio inox AISI 304, schiena esterna in acciaio galvanizzato. Angoli interni arrotondati per una facile pulizia. Sistema refrigerante sostituibile FSS - Fast Service System - per un service facile e veloce. Predisposto per collegamento a sistema di supervisione remoto Cosmo e connessione ModBus/RTU Rs485.



### Dati Tecnici

Capacità lorda:	838 lt
Range temperatura:	-2°+8°C
Unità refrigerante:	Plug-in
Classe Climatica:	4
Gas refrigerante:	R290
Sbrinamento:	A gas caldo
Valvola:	Solenioide fornita di serie
Dimensioni:	810×880×2115 mm
Dimensioni imballo:	840×920×2260 mm
Peso Lordo:	180 Kg
Alimentazione:	220-240 V - 50 Hz
Potenza assorbita:	390 W
Corrente assorbita:	1,8 A
Resa Frigorifera:	713 W*
*:	Evap. -10°C Cond. +55°C

### Caratteristiche

Dotazione:	Illuminazione LED
Controllo:	Elettronico, display a filo pannello
Porte:	1 porta in alluminio, autochiudente con fermo a 105°, cerniere a destra
Guarnizione porta:	A tripla camera, magnetica facilmente sostituibile
Isolamento:	Spessore 75 mm - CFC/HCFC free
Finitura interna/esterna:	Esterno e interno in acciaio inox AISI 304. Schiena in acciaio galvanizzato
Angoli interni:	Arrotondati per una facile pulizia
Maniglia:	Cromata a scatto con serratura integrata
Cosmo:	Predisposto per collegamento a Cosmo Hub

## Accessori e varianti

Alimentazione frequenza 60Hz	Carrello GN2/1 20 teglie 598x660x1630 mm
Altre alimentazioni	Kit connessione via cavo Cosmo

## COSMO - controllo wi-fi

Cosmo è l'esclusiva tecnologia wi-fi di The Nice Kitchen che permette di connettere e monitorare da smartphone gli apparecchi Coldline, Modular e Nevo. L'armadio, collegato con kit Cosmo via cavo ad un Cosmo hub (MODI, VISION, THAW.PRO, Levtronic, QUBI) o con kit Cosmo wi-fi, può essere monitorato dalla CosmoApp e ricevere alert in caso di funzionamento anomalo.

## Disegno tecnico

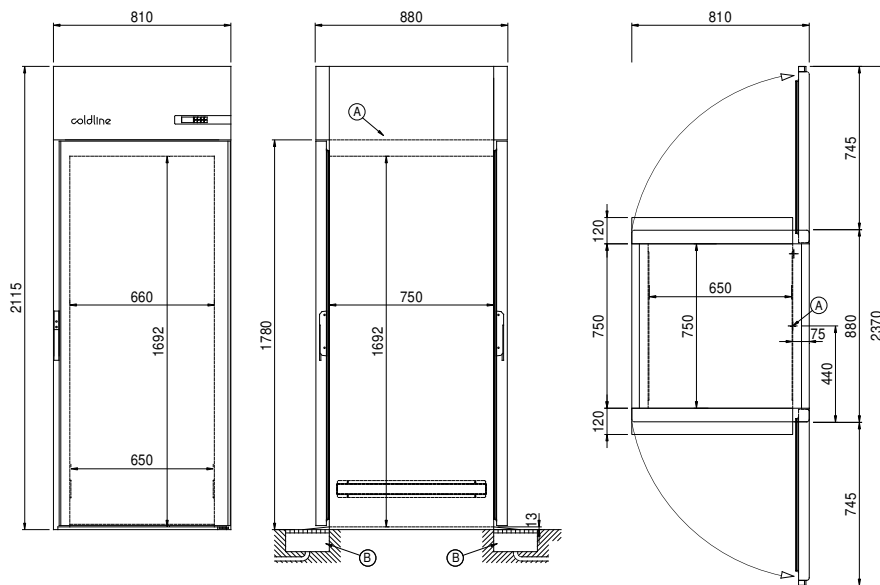

**A:** Uscita cavo alimentazione

**B:** Scarico condensa