

Client _____ Quantité _____
Projet _____ Position _____

Armoire traversante

Modèle: J170/4M

Cod: J12170200401

Armoire réfrigérée traversante pour les chariots GN2/1, 4 portes. Unité de réfrigération logée, classe climatique 5 heavy duty et gaz réfrigérant écologique R290. Éclairage led, poignée de verrouillage avec serrure et clé en standard. Plage de température -2°+8°C avec réfrigération ventilée dégivrage par gaz chauds. Épaisseur de l'isolation 75 mm - HFO à haute performance d'isolation et à faible impact environnemental (sans CFC, HCFC, HFC); joint magnétique à à chambre triple, facilement remplaçable. Structure monobloc, intérieur/extérieur en acier inoxydable AISI 304, extérieur arrière en acier galvanisé. Angles internes arrondis facilitant le nettoyage. Système de refroidissement monobloc amovible et remplaçable FSS - Fast Service System - pour un service économique et rapide. Préparé pour la connexion au système de supervision à distance Cosmo et à la connexion ModBus/RTU Rs485.



Données techniques

Capacité brute:	1865 lt
Temperature de fonctionnement:	-2°+8°C
Groupe frigorifique:	Groupe logé
Classe climatique:	5
Gaz réfrigérant:	R290
Dégivrage:	A gaz chaud
Détendeur:	Solénoïde fourni en standard
Dimensions:	1620×880×2115 mm
Dimensions emballage:	1650×920×2260 mm
Poids brut:	246 Kg
Alimentacion:	220-240 V - 50 Hz
Puissance absorbé:	390 W
Consommation de courant:	1,8 A
Puissance frigorifique:	713 W*
*:	Evap. -10°C Cond. +55°C

Caractéristiques

Equipment:	Éclairage LED Serrure avec clé
Control:	Afficheur électronique affleurant
Portes:	2 portes, fermeture automatique avec butée à 105°, charnières à droite
Joint de porte:	Chambre triple, magnetique facilement remplaçables
Isolement:	75 mm d'épaisseur - sans CFC/HCFC
Finition interne/externe:	Finition extérieure et intérieure en acier AISI 304. Dos extérieur en acier galvanisé
Coins internes:	Angles arrondis pour garantir une hygiène maximum
Poignée:	Poignée chromée à pression avec serrure intégrée
Cosmo:	Préparé pour la connexion à Cosmo Hub

Accessoires et variantes

Alimentazione frequenza 60Hz	Chariot 20 plateaux GN2/1 598x660x1630 mm
Autres alimentations	Kit de connexion du câble Cosmo

COSMO - contrôle wi-fi

Cosmo est la technologie wi-fi exclusive de The Nice Kitchen qui permet de connecter et de contrôler les appareils Coldline, Modular et Nevo à partir d'un smartphone. L'armoire, connecté avec le kit Cosmo par câble à un hub Cosmo (MODI, VISION, THAW.PRO, Levtronic, QUBI) ou avec le kit wi-fi Cosmo, peut être surveillé par la CosmoApp et recevoir des alertes en cas de fonctionnement anormal.

Dessin technique

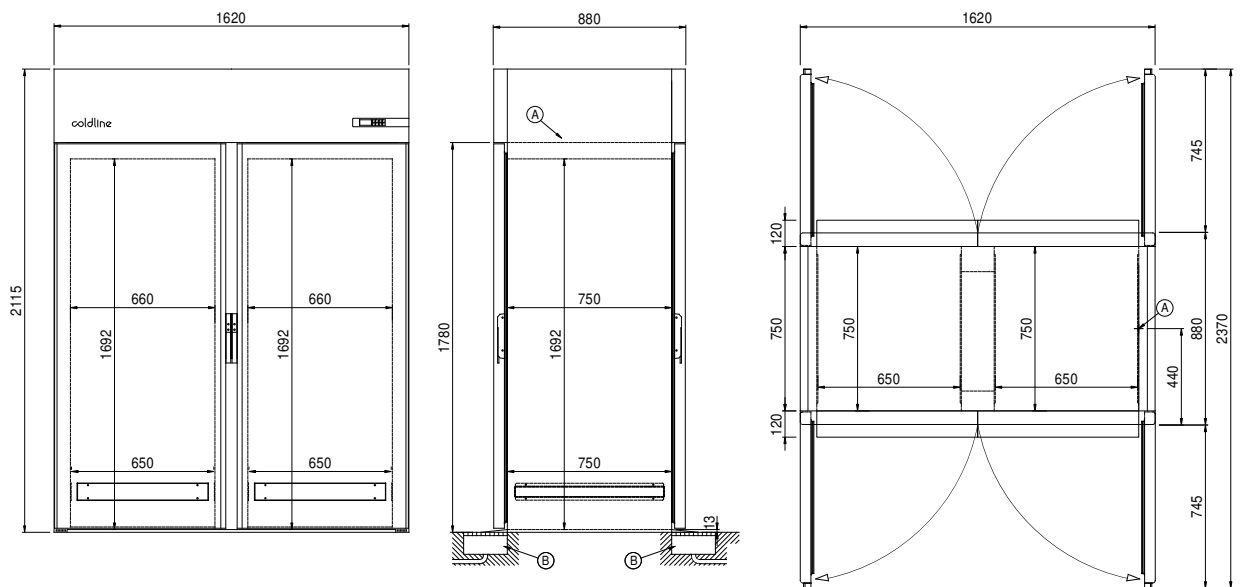

A: Sortie cable d'alimentation

B: Condensation de vidange