

Cliente _____ Quantità _____
 Progetto _____ Posizione _____

Roll-in Levtronic J10

Modello: J100/1FH

Cod: J31100800101



Armadio fermalievitazione Levtronic Roll-in J10, 1 porta, range di temperatura -6°+40°C. È dotato delle funzioni: fermalievitazione, lievitazione manuale, ciclo continuo e conservazione. Unità refrigerante plug-in, classe climatica 5 heavy duty e gas refrigerante ecologico R290. Sbrinamento elettrico, ventilazione regolabile 25-100% e umidità regolabile 45-95%. Filtro di purificazione acqua incluso. Touch screen 4,3" con modalità di funzionamento con ricette personalizzabili. Per carrello EN60x40, rampa di accesso inclusa. Illuminazione led, piletta di scolo, serratura a scatto con chiave, valvola di espansione elettronica e evaporatore verniciato anticorrosione. Spessore dell'isolamento 75 mm - HFO con elevate prestazioni isolanti e basso impatto ambientale (senza CFC, HCFC, HFC); guarnizione magnetica a tripla camera, facilmente sostituibile. Interno/esterno in acciaio inox AISI 304; schiena esterna in acciaio galvanizzato. Sistema refrigerante sostituibile FSS - Fast Service System - per un service facile e veloce. Cosmo: connessione wi-fi per il monitoraggio da remoto tramite Cosmo App. Se collegato via cavo a tavoli ed armadi Coldline svolge la funzione di hub per il monitoraggio da remoto delle apparecchiature collegate.

Dati Tecnici

Capacità massima:	1 carrello GN1/1, EN60x40
Capacità lorda:	754 lt
Range temperatura:	-6°+40°C
Range umidità:	45% - 95% con umidificatore
Unità refrigerante:	Plug-in
Classe Climatica:	5
Gas refrigerante:	R290
Sbrinamento:	Elettrico
Valvola:	Solenioide fornita di serie
Dimensioni:	810×815×2115 mm
Dimensioni imballo:	840×920×2260 mm
Peso Lordo:	175 Kg
Alimentazione:	220-240 V - 50 Hz
Potenza assorbita:	1360 W
Corrente assorbita:	6,2 A
Resa Frigorifera:	668 W*
*:	Evap. -10°C Cond. +55°C

Caratteristiche

Dotazione:	Illuminazione LED Serratura con chiave
Controllo:	Display touch screen 4,3" con presa USB
Porte:	1 porta, autochiusanti, reversibili con fermo a 105°
Guarnizione porta:	A tripla camera, magnetica facilmente sostituibile
Isolamento:	Spessore 100 mm - CFC/HCFC free
Finitura interna/esterna:	Struttura monoscocca in acciaio inox AISI 304, schiena esterna in acciaio galvanizzato
Angoli interni:	Arrotondati per una facile pulizia
Maniglia:	Cromata a scatto con serratura integrata
Cosmo:	Sistema di controllo remoto wi-fi

Accessori e varianti

Alimentazione frequenza 60Hz

Carrello EN60x40 20 teglie 620x470x1500

Altre alimentazioni

Cartuccia Filtro Purity C Quell ST 50

COSMO - controllo wi-fi

Cosmo è l'esclusiva tecnologia wi-fi di The Nice Kitchen che permette di connettere, aggiornare e monitorare da smartphone i ferrialievitazione Levtronic. Levtronic è anche un Cosmo hub e consente la supervisione remota degli apparecchi Coldline a lui collegati. Dall'app potrai controllare le condizioni di funzionamento di ogni macchina e ricevere alert in caso di funzionamento anomalo.

Disegno tecnico

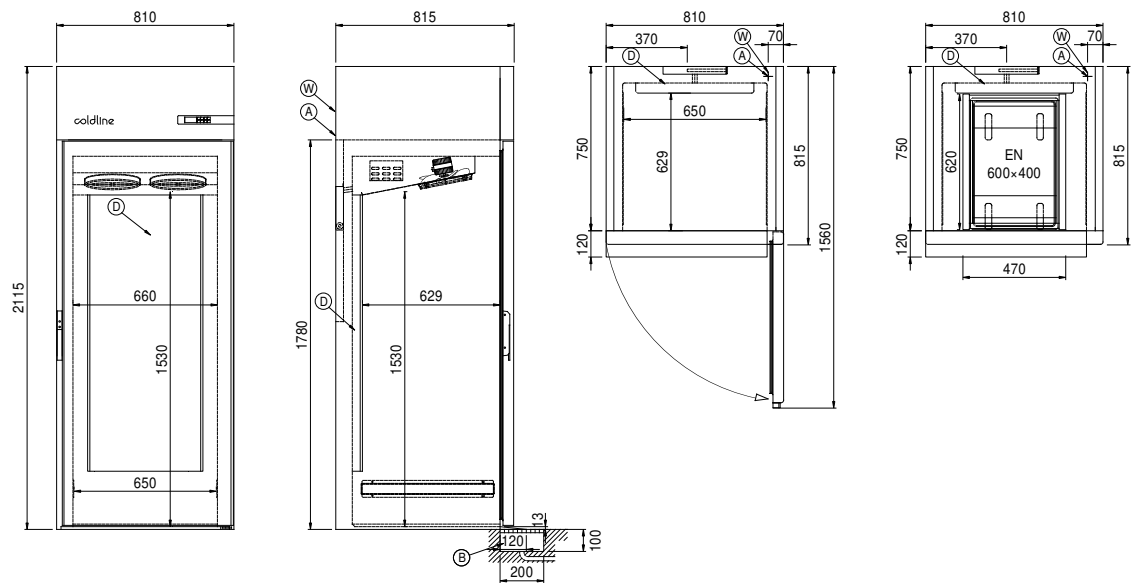

A: Uscita cavo alimentazione

B: Scarico condensa

D: Diffusore flusso aria

J: Evaporazione automatica condensa

W: Carico acqua per umidificatore - femmina 3/4". Scarico non richiesto