

Клиент _____ Количество _____
 Проект _____ Позиция _____

Стол Snack GN 2 двери

Модель: TP12/1M-490

Код: T10281000204

Tavolo refrigerato Snack con piano, Plug-In, 2 porte lunghezza 1200 mm con altezza corpo tavolo 490 mm, classe energetica A, classe climatica 5 heavy duty e gas refrigerante ecologico R290. Completo di 1 griglia GN1/1, configurabile con cassettiere 1/1, 1/2+1/2. Range di temperatura -2°+8°C con refrigerazione ventilata. Struttura con isolamento 60 mm. Interno/esterno in acciaio inox AISI 304 compreso schiena esterna, fondo esterno in acciaio colaminato. Realizzato con tecnologia FSS - Fast Service System - per un service facile e veloce. Predisposto per collegamento a sistema di supervisione remoto.



Технические данные

| | |
|------------------------|------------------------------|
| Столешница: | Со столешницей |
| Диапазон температур: | -2°+8°C |
| Холодильный агрегат: | С встроенным агрегатом |
| Энергетический класс: | A |
| Индекс EEI: | 19,9 |
| Годовое потребление: | 409 kW/h annum |
| Потребление 24 часа: | 1,121 kW/h/24h |
| Климатический класс: | 5 |
| Фреон: | R290 |
| Количество хладагента: | -- |
| Оттайка: | Оттайка горячим газом |
| Высота корпуса: | 490 mm |
| Клапан: | Поставляется с соленоидом |
| Габариты: | 1200×700×630 mm |
| Габариты в упаковке: | 1395×800×998 mm |
| Напряжение: | 220-240 V - 50 Hz |
| Холод. Мощность: | 406 W* |
| *: | Испарител. -10°C конд. +55°C |

Характеристики

| | |
|-----------------------------|---|
| Базовая комплектация: | 2 направляющие, 2 полки с пластиковым покрытием GN1/1 |
| контроль: | Электронный дисплей заподлицо с панелью |
| Двери: | 2 двери, самозакрывающиеся, реверсивные с ограничителем на 105° |
| Уплотнение дверцы: | Магнитный, трехкамерный и легко заменяемый |
| Толщина изоляции: | Толщина 60 мм - CFC/HCFC бесплатно |
| Внешняя/внутренняя отделка: | Снаружи и задняя стенка из нержавеющей стали AISI 304. База из оцинкованной стали |
| Внутренние углы: | Округлые для легкой чистки |
| Ручка: | Нержавеющая сталь AISI 304, толщина 2 mm |
| Направляющие и стойки: | Нержавеющая сталь AISI 304 |
| Ножки: | Нержавеющая сталь AISI 304, регулируемая 100-150 мм |
| Cosmo: | Подготовлено для подключения к Cosmo Hub |

COSMO - контроль wi-fi

Cosmo - технология wi-fi, которая позволяет подключать и контролировать устройства Coldline со смартфона. Подключите столы Snack к Cosmo hub (MODI, VISION или LEVTRONIC), и из приложения Вы можете проверить состояние работы каждой машины и получать оповещения в случае аномалий.

Технический чертёж

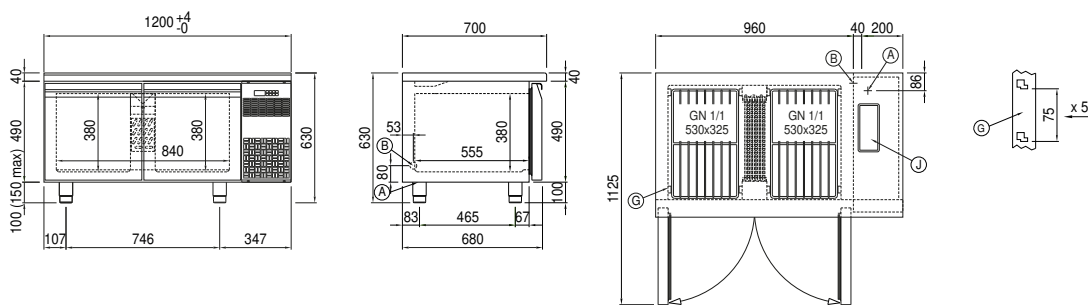

A: Выход кабеля питания

B: Слив конденсата

G: Направляющие и стойки

J: Автоматическое испарение конденсата