

Kunde _____ Menge _____
 Projekt _____ Lage _____

Vision Industry W50LK U

Modell: W50LKUR

Cod: W80120312002



Einfahrschockfroster Vision Industry W50L Version U, Temperaturbereich -40°+10°C. Sie ist mit folgenden Funktionen ausgestattet: Schockkühlen, Schockfrostern, Manueller Zyklus, Zentralkühlungssystem mit dem Kältemittel R452a. Devote™ - Dynamic Evolution Temperature - das innovative System, das selbstständig das Gewicht, die Größe und die Temperatur von Lebensmitteln erkennt und automatisch die Zeit beim Schnellkühlen oder Schockfrostern verkürzt, ohne dass ein Kernfühler verwendet werden muss. 7"-Touchscreen und Betriebsarten mit anpassbaren Rezepten, Zeit-, Kernfühler oder Devote-Algorithmus. Einstellbare Belüftung 25-100%. Leistung Schockkühlung +90/+3°C - 200 Kg; Leistung Schockfrostung +90/-18°C - 160 Kg. Klimaklasse 5 heavy duty, manuelle Abtauung. 100 mm Isolierung - HFO mit hoher Dämmleistung und geringer Umweltbelastung (FCKW-, HFCKW-, FKW-frei). Elektronische Expansionsventil und Verdampfer mit Anti-Korrosions-Lackierung. Kompensationsventil zur Verkürzung der Wartezeiten bei häufigen Türöffnungen. leicht austauschbare, magnetische Dreikammerdichtung, Kernfühler mit Schraubverschluss und LED-Beleuchtung. Außen und innen CNS nach DIN 1.4301, innen aus "Canvas"-Stahl mit besonders strapazierfähiger Textur. Lüftereinheit und Verflüssigerabdeckung ohne Werkzeug abnehmbar. Lieferung erfolgt montiert. ModBus/RTU Rs485 Anschluss als Standard. Cosmo: Wi-Fi-Verbindung für die Fernüberwachung über die Cosmo App. Bei der Verkabelung mit Coldline Tischen und Schränken, fungieren diese als Hub für die Fernüberwachung der angeschlossenen Geräte.

Technische Daten

| | |
|-------------------------|---------------------------------|
| Maximale Kapazität: | 1 Wagen 10 |
| Betriebstemperatur: | -40°+10°C |
| Lüftungsbereich: | 25% - 100% |
| Luftbefeuchter: | Nicht verfügbar |
| Externe Kälteanlage: | Zentralkühlung |
| Leistung +90/+3: | 200 Kg |
| Leistung +90/-18: | 160 Kg |
| Kältemittel: | R404/R452 |
| Abtauung: | Erzwungene Luft |
| Ventil: | Elektronisches Expansionsventil |
| Außenmaße: | 1850×1430×2510 mm |
| Verpackungsabmessungen: | 1985×1695×2550 mm |
| Netto- / Bruttogewicht: | 453 Kg / 498 Kg |
| Netto / Brutto-Volumen: | / |
| Spannung/Frequenz: | 400-415 V - 50-60 Hz |
| Max. Stromaufnahme: | 2270 W - 4,90 A |
| Kälteleistung: | 22980 W* |
| *: | VT. -10°C Kond. +45°C |

Eigenschaften

| | |
|-------------------------|--|
| Funktionen: | Schockkühlung, Schockfrostung, kontinuierlicher Zyklus |
| Kontrolle: | 7" Touchscreen-Display mit USB-Anschluss |
| Türdichtung: | Magnetisch, dreikammerig und leicht austauschbar |
| Kernfühler: | Nadelsonde mit 1 Messpunkt, Schnellspanner und leicht austauschbar |
| Isolierung: | 100 mm Dicke - FCKW/HCKW-frei |
| Ausführung Innen/Außen: | Innen und außen aus Stahl "Leinwand". |
| Innenecken: | Abgerundeter Boden 20 mm |
| Griff: | Rohrförmig, aus CNS nach DIN 1.4301 rostfrei |
| Cosmo: | Wi-Fi-Fernbedienungssystem |

Zubehör und Ausführungen

| | |
|---|--|
| Abbattitore fornito smontato | Schallgedämpfte Kondensatoreinheit 4NES-14Y für Z.K. |
| Boden h 20 mm, Auffahrrampe inklusive | Externem Kondensatoreinheit, verkleidet 4NES-14Y |
| Türanschlag wechselbar | PVC-Profile Belüftung unter der Zelle W50LK |
| Türanschlag wechselbar inklusive Bedienfeld | Einfahrrampe H 100 mm Breite 913 mm W50L |
| Türhalter 100° | Einfahrrampe H 140 mm Breite 1390 mm W50L |
| Sonda al cuore 3 punti di lettura | Wagen 20 Bleche GN1/1 598x530x1630 mm |
| Sonda al cuore riscaldata 1 punto di lettura | Wagen 20 Bleche EN60x40 460x620x1750 mm |
| Winter kit -20°C | Wagen 20 Bleche GN2/1 660x720x1750 mm |
| Winter kit -40°C | Wagen 20 Bleche EN60x80 660x820x1750 mm |
| Vorraussetzung für den Anschluss an die CO2-Kälteanlage | Wasserenthärter Purity C Quell ST 50 |
| Andere Speisungen | Reinigungsmittel zur Desinfektion |
| Offener Verflüssigungssätze 4NES-14Y für Z.K. | UV Lampe für Dampfdesinfektion |

Technische Details Kälteaggregat

| | |
|----------------------------|-----------------------|
| Spannung/Frequenz: | 400-415 V 3N - 50 Hz |
| Assorbimento Unità Remota: | 11,1kW - 22,1A |
| Kältemittel: | R404-R452a |
| PS Aggregat: | 14 |
| Bruttogewicht: | 300 Kg |
| Außenmaße: | 1315x870x852 mm |
| Röhreförderleistung: | 12 mm |
| Gasröhre Austritt | 42 mm |
| Röhreansaugung: | |
| Kälteleistung: | VT. -10°C Kond. +45°C |

Cosmo - Wi-Fi Kontroll system

Cosmo ist die exklusive Wi-Fi-Technologie von The Nice Kitchen, mit der VISION-Schockfroster über Smartphones verbunden, aktualisiert und überwacht werden können. VISION ist auch ein Cosmo-Hub und ermöglicht die Fernüberwachung der daran angeschlossenen Coldline-Geräte. Über die CosmoApp können Sie die Betriebsbedingungen jedes Geräts überprüfen und bei abnormalem Betrieb Warnungen erhalten.

Technische Zeichnung

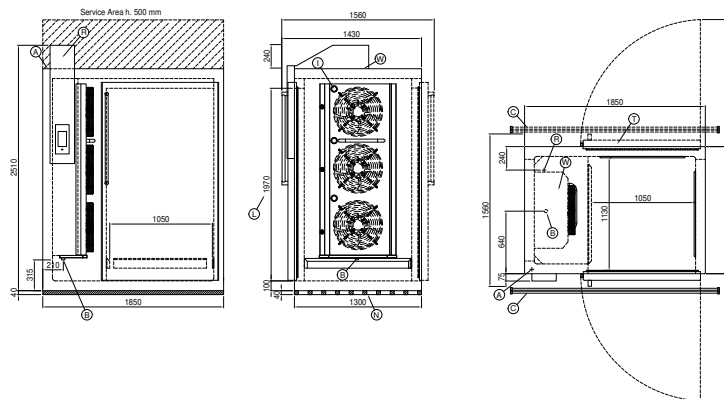

| | | | | | |
|----|------------------|----|-------------------------|----|---|
| A: | Stromanschluss | B: | Tauwasserablauf | C: | Bodenrost – Empfohlen (montiert von Kühltechniker) |
| I: | LED Beleuchtung | L: | Tür öffnung | N: | Isolierprofile |
| R: | Gasrohr-Austritt | T: | Durchfahrtschockfroster | W: | Wassernetz Verbindung für Luftbefeuchter - weiblich 3/4". Entladen nicht erforderlich |

In order to constantly offer the best possible products we reserve the right to make changes on technical specifications without incurring any obligation for equipment previously or subsequently sold.