

Cliente \_\_\_\_\_ Quantità \_\_\_\_\_  
 Progetto \_\_\_\_\_ Posizione \_\_\_\_\_

## Vision Industry W35K U

Modello: W35KU

Cod: W83110112002



Abbattitore multifunzione a carrello Roll-In Vision Industry W35 versione U, range di temperatura -40°+10°C. È dotato delle funzioni: abbattimento, surgelazione, ciclo manuale. Sistema refrigerante plug-In con condensazione ad aria con gas refrigerante R452a. Devote™ - Dynamic Evolution Temperature - l'innovativo sistema che riconosce autonomamente il peso, le dimensioni e la temperatura degli alimenti e accorcia automaticamente il tempo di abbattimento o surgelazione degli alimenti caldi senza l'utilizzo della sonda al cuore. Touch screen 7" e modalità di funzionamento con ricette personalizzabili, a tempo, con sonda al cuore o con algoritmo Devote. Ventilazione regolabile 25-100%. Resa abbattimento +90/+3°C - 85 Kg; resa surgelazione +90/-18°C - 60 Kg. Classe climatica 5 heavy duty, sbrinamento ad aria forzata. Spessore dell'isolamento 100 mm - HFO con elevate prestazioni isolanti e basso impatto ambientale (senza CFC, HCFC, HFC). Valvola di espansione elettronica ed evaporatore verniciato anticorrosione. Valvola di compensazione per ridurre i tempi di attesa in occasione di aperture porta frequenti. Guarnizione magnetica a tripla camera, facilmente sostituibile, sonda al cuore con connettore a vite e illuminazione led. Esterno e interno in acciaio inox AISI 304, finitura interna in "tela di lino" ad alta resistenza. Gruppo ventilatori e copri condensatore rimovibili senza attrezzi. Cella fornita montata. Connessione ModBus/RTU Rs485 di serie. Cosmo: connessione wi-fi per il monitoraggio da remoto tramite Cosmo App. Se collegato via cavo a tavoli ed armadi Coldline svolge la funzione di hub per il monitoraggio da remoto delle apparecchiature collegate.

### Dati Tecnici

Capacità massima:	1 carrello GN1/1, EN60x40
Range temperatura:	-40°+10°C
Range ventilazione:	25% - 100%
Umidificatore:	Non disponibile
Unità refrigerante:	Plug-in
Resa +90 / +3:	85 Kg
Resa +90 / -18:	60 Kg
Classe Climatica:	5
Gas refrigerante:	R404/R452
Sbrinamento:	Ad aria forzata
Valvola:	Di espansione elettronica
Dimensioni:	1230×1200×2770 mm
Dimensioni imballo:	1464×1364×2550 mm
Peso Lordo:	410 Kg
Alimentazione:	400-415 V - 50 Hz
Potenza assorbita:	6260 W
Corrente assorbita:	17,65 A
Resa Frigorifera:	9100 W*
*:	Evap. -10°C Cond. +45°C

### Caratteristiche

Funzioni:	Abbattimento, surgelazione, ciclo manuale
Controllo:	Display touch screen 7" con presa USB
Guarnizione porta:	A tripla camera, magnetica facilmente sostituibile
Sonda al cuore:	A spillone, 1 punto di rilevamento, a sgancio rapido facilmente sostituibile
Isolamento:	Spessore 100 mm - CFC/HCFC free
Finitura interna/esterna:	Esterno e interno in acciaio inox con tramatura in tela di lino.
Angoli interni:	Fondo raggiato 20 mm
Maniglia:	Tubolare, in acciaio inox AISI 304
Cosmo:	Sistema di controllo remoto wi-fi

## Accessori e varianti

Abbattitore fornito smontato	Altre alimentazioni
Pavimento h 20 mm, rampa di accesso inclusa	Profili PVC ventilazione sotto cella W35K
Inversione apertura porta	Rampa h 100 mm Lunghezza 913 mm W35
Inversione apertura porta e quadro comandi	Rampa h 140 mm Lunghezza 1390 mm W35
Fermo porta 100°	Carrello 20 teglie GN1/1 510x634x1648 mm
Sonda al cuore 3 punti di lettura	Carrello 20 teglie EN60x40 460x620x1750 mm
Sonda al cuore riscaldata 1 punto di lettura	Cartuccia Filtro Purity C Quell ST 50
Winter kit -20°C	Detergente per sanificazione
Winter kit -40°C	Sistema di sanificazione UV

## COSMO - controllo wi-fi

Cosmo è l'esclusiva tecnologia wi-fi di The Nice Kitchen che permette di connettere, aggiornare e monitorare da smartphone l'abbattitore VISION. VISION è anche un Cosmo hub e consente la supervisione remota degli apparecchi Coldline a lui collegati. Dall'app potrai controllare le condizioni di funzionamento di ogni macchina e ricevere alert in caso di funzionamento anomalo.

## Disegno tecnico

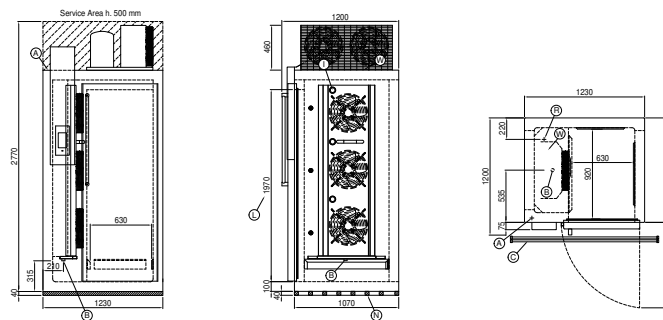

<b>A:</b>	Uscita cavo alimentazione	<b>B:</b>	Scarico condensa	<b>C:</b>	Grigliato a pavimento per scarico condensa (consigliato)
<b>I:</b>	Illuminazione led interna	<b>L:</b>	Dimensione luce porta	<b>N:</b>	Profilo di aerazione
<b>W:</b>	Carico acqua per umidificatore - femmina 3/4". Scarico non richiesto				