

Cliente \_\_\_\_\_ Cantidad \_\_\_\_\_  
 Proyecto \_\_\_\_\_ Posición \_\_\_\_\_

## Vision Industry W35K F

Modelo: W35KF

Cód.: W84110112002



Abatidor de carro Vision Industry W35 versión F, rango de temperaturas -40°+65°C con boiler humidificador de serie. Está equipado con las funciones: abatimiento, congelación, ciclo manual, descongelación, fermentación y fermentación controlada, mantenimiento, sanitización con vapor. Sistema de refrigeración Plug-In con condensación de aire con gas refrigerante R452a. Devote™ - Dynamic Evolution Temperature - el innovador sistema que reconoce de forma autónoma el peso, el tamaño y la temperatura de los alimentos y acorta automáticamente el tiempo de abatimiento o congelación de los alimentos calientes sin necesidad de utilizar una sonda al corazón. Pantalla táctil de 7" y modos de funcionamiento con recetas personalizables, tiempo, sonda al corazón o algoritmo Devote. Ventilación regulable 25-100%, humedad regulable 45-95%. Rendimiento abatimiento +90/+3°C - 85 Kg; rendimiento congelación +90/-18°C - 60 Kg. Clase climática 5 utilización intensiva, desescarche por aire forzado. Espesor de aislamiento 100 mm - HFO con alto rendimiento de aislamiento y bajo impacto ambiental (libre de CFC, HCFC, HFC). Válvula de expansión electrónica y evaporador con tratamiento anticorrosión. Válvula de compensación para reducir los tiempos de espera durante las aperturas frecuentes de la puerta. Junta magnética de triple cámara, fácilmente reemplazable, sonda al corazón con conector de rosca y iluminación led. Exterior e interior en acero inox AISI 304, interior en acero "tela de lino" con textura especial altamente duradera. grupo de ventiladores y cubierta del condensador desmontables sin herramientas. Abatidor suministrado montado. Conexión ModBus/RTU Rs485 de serie. Cosmo: conexión wi-fi para monitorización remota a través de Cosmo App. Cuando está cableado a mesas y armarios Coldline actúa como hub para la supervisión remota de los equipos conectados.

### Datos técnicos

|                               |                                  |
|-------------------------------|----------------------------------|
| Capacidad máxima:             | 1 carro GN                       |
| Rango de temperatura:         | -40°+65°C                        |
| Rango de ventilación:         | 25% - 100%                       |
| Rango de humedad:             | 45% - 95% con humidificador      |
| Humidificador:                | Incluye                          |
| Unidad refrigeradora:         | Plug-in                          |
| Rendimiento +90/+3:           | 85 Kg                            |
| Rendimiento +90/-18:          | 60 Kg                            |
| Clase climática:              | 5                                |
| Gas refrigerante:             | R404/R452                        |
| Descogelación :               | Aire forzado                     |
| Válvula:                      | Válvula de expansión electrónica |
| Dimensiones:                  | 1230×1200×2770 mm                |
| Dimensiones embalaje:         | 1464×1364×2550 mm                |
| Peso neto / bruto:            | 390 Kg / 420 Kg                  |
| Volumen neto / bruto:         | /                                |
| Alimentación:                 | 400-415 V - 50 Hz                |
| Potencia absorbida:           | 8760 W - 28,86 A                 |
| Rendimiento de refrigeración: | 9100 W*                          |
| *:                            | Evap. -10°C Cond. +45°C          |

### Características

|                          |   |
|--------------------------|---|
| Funciones:               | Abatimiento, congelación, descongelación, fermentación y fermentación controlada, mantenimiento, sanitización con vapor, ciclo manual |
| Control:                 | Pantalla táctil 7" con puerto USB   |
| Junta de la puerta:      | Triple cámara, magnética y fácilmente sustituible   |
| Sonda al corazón:        | Sonda de 1 punto, desenganche rápido y fácilmente sustituible   |
| Aislamiento:             | Espesor 100 mm - libre de CFC/HCFC  |
| Acabado interno/externo: | Exterior e interior en acero inox con tramex "tela de lino"   |
| Esquinas internas:       | Fondo redondeado de 20 mm   |
| Manija:                  | Tubular, en acero inox AISI 304   |
| Cosmo:                   | Sistema de control remoto Wi-Fi   |

## Accesorios y variantes

|  |   |
|--|---|
| Abbattitore fornito smontato                       | Winter kit -40°C  |
| Piso h 20 mm, rampa de acceso incluida             | Otros voltajes especiales                               |
| Inversión apertura puerta                          | Perfiles de ventilación de PVC debajo del Abatidor W35K |
| Inversión apertura de puerta y del panel de mandos | Rampa h 100 mm L= 913 mm W35                            |
| Tope puerta 100°                                   | Rampa h 140 mm L= 1390 mm W35                           |
| Sonda al cuore 3 punti di lettura                  | Carro 20 bandejas GN1/1 598x530x1630 mm                 |
| Sonda al cuore riscaldada 1 punto di lettura       | Carro 20 bandejas EN60x40 460x620x1750 mm               |
| Winter kit -20°C                                   | Cartucho Filtro Purity C Quell ST 50                    |

## COSMO - control wi-fi

Cosmo es la tecnología wi-fi exclusiva de The Nice Kitchen que permite conectar, actualizar y supervisar los abatidores VISION desde smartphones. VISION es también un hub Cosmo y permite supervisar a distancia los aparatos Coldline conectados a él. Desde la app se pueden comprobar las condiciones de funcionamiento de cada máquina y recibir alertas en caso de funcionamiento anómalo.

## Diseño técnico

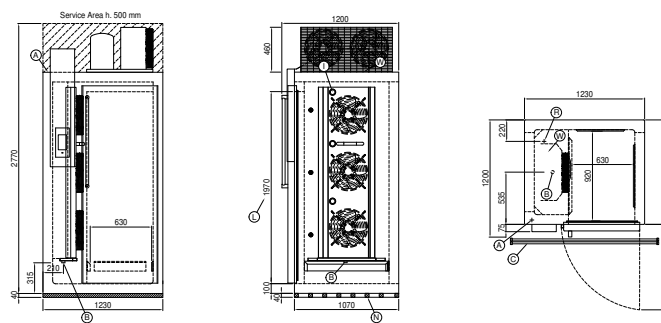

|    |  |    |                                   |    |   |
|----|--|----|-----------------------------------|----|---|
| A: | Alimentación del cable de salida                                   | B: | Descarga del agua de condensación | C: | Rejilla de pavimento para la recogida del agua de la condensación |
| I: | Iluminación led interna  | L: | Dimensiones luces puerta          | N: | Perfiles de ventilación de PVC                                    |
| W: | Carga agua para Humidificador - hembra 3/4". Descarga no requerida |    |                                   |    |   |