

Kunde _____ Menge _____
 Projekt _____ Lage _____

Auftauschrank Thaw.Pro 700

Modell: A70/1D

Cod: A18070800101



Auftauschrank Thaw.Pro 700, 1 Tür. Steckerfertiges Kühlaggregat, Energieklasse D, klima klasse 5 schwerlast und umweltfreundliches Kältemittelgas R290. Standardausrüstung: 10 Auflageschienen, 10 GN2/1 Roste aus Edelstahl, Geruchsdichter Türabstandhalter, Schlösser mit Schlüssel, LED Beleuchtung. Temperaturbereich -6°+40°C. 4,3"-Touchscreen mit anpassbaren Rezepten, sie ist mit folgenden Funktionen ausgestattet: Auftauung, Ozon-Desinfektion und Lagerung. Heißgas-Abtauung. 75 mm Isolierung - HFO mit hoher Dämmleistung und geringer Umweltbelastung (FCKW-, HFCKW-, FKW-frei). Griff aus Edelstahl AISI 304 und magnetische Dreikammer-Türdichtung, leicht austauschbar. Reversible, selbstschließende Türöffnung mit 105°-Anschlag. Einteilige Struktur, Außen- und Innenwände aus CNS nach DIN 1.4301. Äußerer Rücken, äußerer Boden und das Innere des Technikraums aus verzinktem/beschichtetem Stahl. Die internen Komponenten (Gleitschienen, Führungen, Auffangwannen für Flüssigkeiten und Luftverteiler) können herausgenommen und in der Spülmaschine gereinigt werden, abgerundete Innenecken für einfache Reinigung. Der modular Unterbau aus kolaminiertem Stahl ermöglicht eine Installation auf Rädern, Füßen, mobilen oder gemauerten Sockeln. FSS - Fast Service System - austauschbares Kühlmittelsystem für schnelle und einfache Wartung. Cosmo: Wi-Fi-Verbindung für die Fernüberwachung über die Cosmo App. Hub zum Anschluss von Coldline-Tischen und -Schränken an Cosmo.

Technische Daten

Bruttokapazität:	601 lt
Betriebstemperatur:	-6°+40°C
Externe Kälteanlage:	Steckerfertig
Energieeffizienzklasse:	D
Energieeffizienzindex:	66,4
Jährliche Energieverbrauch:	746 kW/h annum
Verbrauch 24h:	2,043 kW/h/24h
Klimaklasse:	5
Kältemittel:	R290 (GWP=3)
Kältemittelfüllung:	120 g
Abtauung:	Heißgas
Ventil:	Standardmäßig mit Magnetventil geliefert
Außenmaße:	740×815×2085 mm
Verpackungsabmessungen:	835×930×2138 mm
Netto- / Bruttogewicht:	175 Kg / 185 Kg
Netto / Brutto-Volumen:	450 lt / 601 lt
Spannung/Frequenz:	220-240 V - 50 Hz
Max. Stromaufnahme:	1360W - 6,2A
Kälteleistung:	668 W*
*:	VT. -10°C Kond. +55°C

Eigenschaften

Funktionen:	Auftauung, Lagerung, Ozon-Desinfektion
Standardausrüstung:	10 Auflageschienen GN2/1, 10 Edelstahlroste GN2/1
Kontrolle:	4,3" Touchscreen-Display mit USB-Anschluss
Türen:	1 Tür, selbstschließend mit 105° Anschlag, rechts angeschlagen
Türdichtung:	Magnetisch, dreikammerig und leicht austauschbar
Isolierung:	75 mm Dicke - FCKW/HCKW-frei
Ausführung Innen/Außen:	Außen und innen CNS nach DIN 1.4301. Rückseite, Boden und interner Technikraum aus verzinktem/geschäumtem Stahl.
Innenecken:	Abgerundet für einfache Reinigung und maximale Hygiene
Griff:	CNS nach DIN 1.4301, 2 mm stark
Führung und Gleitschienen:	CNS nach DIN 1.4301
Füße:	Aus Edelstahl AISI 304, Höhenverstellbare 100/150 mm
Cosmo:	Wi-Fi-Fernbedienungssystem

In order to constantly offer the best possible products we reserve the right to make changes on technical specifications without incurring any obligation for equipment previously or subsequently sold.

Zubehör und Ausführungen

Rahmen für Sockelaufstellung	Kit 4 CNS Drehrollen mit Bremse h 128 mm
Alimentazione frequenza 60Hz	Roste GN2/1 aus CNS
Andere Speisungen	Auflageschienen Typ L 605 mm

Cosmo - Wi-Fi Kontroll system

Cosmo ist die exklusive Wi-Fi-Technologie von The Nice Kitchen, mit der die Auftauschrank THAW.PRO über Smartphones verbunden, aktualisiert und überwacht werden können. THAW.PRO ist auch ein Cosmo-Hub und ermöglicht die Fernüberwachung der daran angeschlossenen Coldline-Geräte. Über die CosmoApp können Sie die Betriebsbedingungen jedes Geräts überprüfen und bei abnormalem Betrieb Warnungen erhalten.

Technische Zeichnung

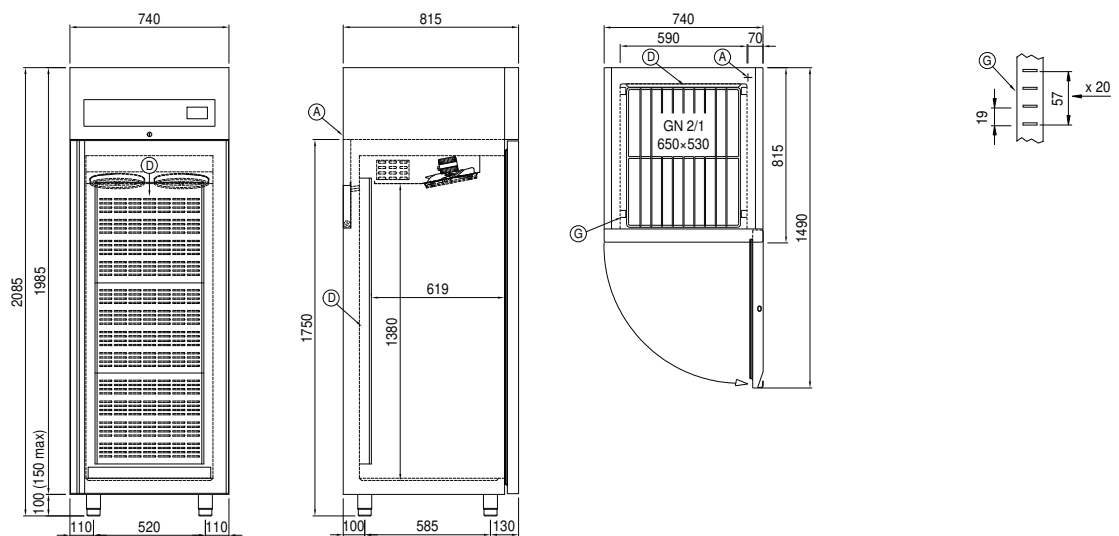

A: Stromanschluss

D: Luftstrom Diffusor

G: Stelleisten Steigung