

Cliente _____ Cantidad _____
 Proyecto _____ Posición _____

Descongelador Thaw.Pro 700

Modelo: A70/1D

Cód.: A18070800101



Descongelador Thaw.Pro 700, 1 puerta. Unidad de refrigeración enchufable, clase energética D, clase climática 5 por uso intensivo y gas refrigerante ecológico R290. Equipo de serie: 10 pareja de guías, 10 rejillas de acero inoxidable GN2/1, espaciador de puerta antiolor, cerradura con llave, iluminación LED. Rango de temperatura -6°+40°C. Pantalla táctil de 4,3" con recetas personalizables, está equipado con las funciones: descongelación, sanitización con ozono y conservación. desescarche por gas caliente. Espesor de aislamiento 75 mm - HFO con alto rendimiento de aislamiento y bajo impacto ambiental (libre de CFC, HCFC, HFC). Asa de acero inoxidable AISI 304 y junta de puerta magnética de triple cámara, fácilmente sustituible. Apertura de puerta reversible con autocierre y tope de 105°. Estructura de una sola pieza, interior/exterior de acero inoxidable AISI 304; trasera exterior, fondo exterior e interior del compartimento técnico de acero galvanizado. Los componentes internos (cremalleras, guías, bandejas de recogida de líquidos y difusor de aire) pueden desmontarse y lavarse en el lavavajillas, esquinas interiores redondeadas para facilitar la limpieza. La base reforzada modular de acero colaminado permite la instalación sobre ruedas, patas, zócalos extraíbles o zócalos de obra. FSS - Fast Service System - sistema de refrigerante sustituible para un servicio económico y rápido. Cosmo: conexión wi-fi para monitorización remota a través de Cosmo App. Hub para conectar mesas y armarios Coldline a Cosmo.

Datos técnicos

Capacidad bruta:	601 lt
Rango de temperatura:	-6°+40°C
Unidad refrigeradora:	Plug-in
Clasificación energética:	D
Índice eficiencia energética:	66,4
Consumo anual:	746 kW/h annum
Consumo 24h:	2,043 kW/h/24h
Clase climática:	5
Gas refrigerante:	R290 (GWP=3)
Carga refrigerante:	120 g
Descogelación :	Gas caliente
Válvula:	Solenoide suministrado de serie
Dimensiones:	740x815x2085 mm
Dimensiones embalaje:	835x930x2138 mm
Peso neto / bruto:	175 Kg / 185 Kg
Volumen neto / bruto:	450 lt / 601 lt
Alimentación:	220-240 V - 50 Hz
Potencia absorbida:	1360W - 6,2A
Rendimiento de refrigeración:	668 W*
*:	Evap. -10°C Cond. +55°C

Características

Funciones:	Descongelación, conservación, sanitización con ozono
Equipo:	10 parejas de guías GN2/1, 10 rejillas en acero inoxidable GN2/1
Control:	Pantalla táctil 4,3" con puerto USB
Puertas:	1 puerta, autocierre con tope a 105°, bisagras a la derecha
Junta de la puerta:	Triple cámara, magnética y fácilmente sustituible
Aislamiento:	Espesor 75 mm - libre de CFC/HCFC
Acabado interno/externo:	Interior/exterior en acero inox AISI 304; Trasera externa, fondo y compartimento técnico interior en acero galvanizado/colaminado
Esquinas internas:	Redondeado para una fácil limpieza
Manija:	En acero inox AISI 304, espesor 2 mm
Rack y guías:	Acero inox AISI 304
Patatas:	en acero inoxidable AISI 304 regulables h 100/150 mm
Cosmo:	Sistema de control remoto Wi-Fi

Accesorios y variantes

Base para zócalo de obra	Kit 4 ruedas giratorias con freno h 128 mm
Alimentazione frequenza 60Hz	Rejilla inox GN2/1
Otros voltajes especiales	Par de guías tipo L 605 mm

COSMO - control wi-fi

Cosmo es la tecnología Wi-Fi exclusiva de The Nice Kitchen que permite conectar, actualizar y supervisar los descongelador THAW.PRO desde smartphones. THAW.PRO es también un hub Cosmo y permite supervisar a distancia los aparatos Coldline conectados a él. Desde la app se pueden comprobar las condiciones de funcionamiento de cada máquina y recibir alertas en caso de funcionamiento anómalo.

Diseño técnico

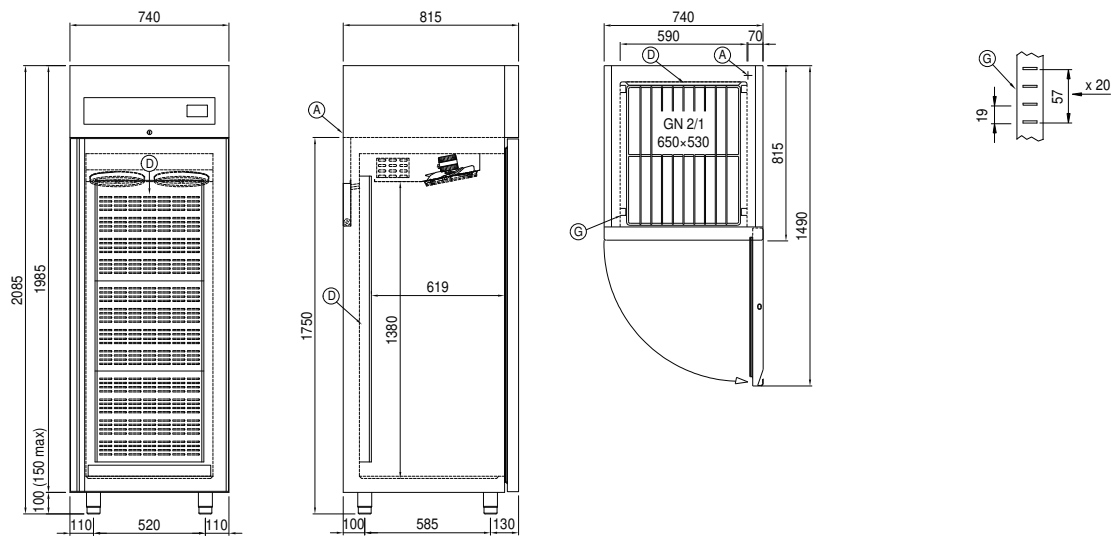

A: Alimentación del cable de salida

D: Difusor flujo de aire

G: Cremalleras