

Клиент _____ Количество _____
 Проект _____ Позиция _____

Шкаф Master 600

Модель: A60/1BRV

Код: A14061600601



Холодильный шкаф Master 600, 1 дверь. Выносной холодильный агрегат, климатический класс 4 и хладагент R452a. Комплектация: 3 пластифицированных решетки 53x53 см, замок с ключом, светодиодная подсветка. Температурный диапазон -18°-22°C; вентилируемое охлаждение. Испаритель с антикоррозийной обработкой, Электрическая оттайка. Толщина изоляции 75 мм - HFO-хладагент с высокими изоляционными характеристиками и низким воздействием на окружающую среду (без ХФУ, ГХФУ, ГФУ). Черная пластиковая ручка и магнитное трехкамерное уплотнение дверцы, легко заменяемое. Реверсивная, самозакрывающаяся дверь с упором на 105°. Цельная конструкция, внутренняя и внешняя часть из нержавеющей стали AISI 304; внешняя задняя часть, внешнее основание и внутренний технический отсек выполнены из оцинкованной/ламинированной стали. Закругленные внутренние углы для удобства очистки. Усиленное модульное основание из ламинированной стали делает возможной установку на колеса, ножки, стационарный или выдвигной цоколь. Сменная система хладагента FSS - Fast Service System - для быстрого и простого обслуживания. Подготовлен для подключения к системе удаленного контроля Cosmo и соединения ModBus/RTU Rs485.

Технические данные

| | |
|------------------------------|------------------------------|
| Вместимость брутто: | 512 lt |
| Диапазон температур: | -18°-22°C |
| Холодильный агрегат: | под выносной холод |
| Фреон: | R452a (GWP=2,141) |
| Оттайка: | Электрическая оттайка |
| Клапан: | Поставляется с соленоидом |
| Габариты: | 740×715×2085 mm |
| Габариты в упаковке: | 835×830×2144 mm |
| Вес нетто / брутто: | 125 Kg / 145 Kg |
| Объем нетто / брутто: | 367 lt / 512 lt |
| Напряжение: | 220-240 V - 50-60 Hz |
| Эл. мощность: | 1000W - 4,6A |
| Холод. Мощность: | 646 W* |
| *: | Испарител. -30°C конд. +55°C |

Характеристики

| | |
|------------------------------------|--|
| Базовая комплектация: | 3 направляющих для полок 53x53 см, 3 полки с пластиковым покрытием 53x53 см, замок с ключом, LED подсветка |
| контроль: | Электронный дисплей заподлицо с панелью |
| Двери: | 1 алюминиевая дверь, самозакрывающаяся с защелкой 105°, правые петли |
| Уплотнение дверцы: | Магнитный, трехкамерный и легко заменяемый |
| Толщина изоляции: | Толщина 75 мм - CFC/HCFC нет |
| Внешняя/внутренняя отделка: | Снаружи и внутри из нержавеющей стали AISI 304. Задняя стенка, база и внутренний технический отсек из оцинкованной / окрашенной стали. |
| Внутренние углы: | Округлые для легкой чистки |
| Ручка: | Нержавеющая сталь AISI 304, толщина 2 мм |
| Направляющие и стойки: | Магнитный, трехкамерный и легко заменяемый |
| Ножки: | из нержавеющей стали AISI 304, регулируемые h 100/150 мм |
| Cosmo: | Подготовлен для подключения к Cosmo Hub |

Аксессуары и модификации

| | |
|--|--|
| Комплект специальных направляющих для ящиков и полок | Выносной агрегат NT2180GK |
| Alimentazione frequenza 60Hz | Комплект открывания двери педалью |
| Другое напряжение | 4 вращающиеся колеса из нерж стали с тормозами, h 128 мм |
| Двойная дверь | Решетка с пластиковым покрытием 53x53 |
| Рама для установки на плиточный цоколь | Пара направляющих типа C 505 мм |
| Персонализированный RAL | Выдвижной ящик из нерж.стали h 150 мм 600/1200 |
| Морская версия Master Marine | Полка для бутылок, решетка из нержавеющей стали 600/1200 |
| Подготовлено для подключения CO2 к централи | Серийный интерфейс, кабель RS485 |
| С встроенным агрегатом, водяное охл | Комплект подключения кабеля Cosmo |

Конструкция вын. агрегата

| | |
|-----------------------------------|------------------------------|
| Напряжение: | 220-240 V - 50 Hz |
| Assorbimento Unità Remota: | 840W - 3,8A |
| Фреон: | R452A |
| Вес брутто: | 30,2 Kg |
| Габариты: | 500×330×295 mm |
| Труба с фреоном на входе: | Ø 3/8" |
| Труба с фреоном на выходе: | Ø 3/8" |
| Габариты в упаковке: | 540×345×310 mm |
| Холод. Мощность: | Испарител. -30°C конд. +55°C |

COSMO - контроль wi-fi

Cosmo - это эксклюзивная wi-fi технология The Nice Kitchen, которая позволяет подключать и контролировать приборы Coldline, Modular и Nevo со смартфона. Шкаф, подключенный с помощью комплекта Cosmo через кабель к концентратору Cosmo (MODI, VISION, THAW.PRO, Levtronic, QUBI) или с помощью Cosmo box wi-fi, может контролироваться с помощью CosmoApp для получения предупреждений в случае ненормальной работы.

Технический чертёж

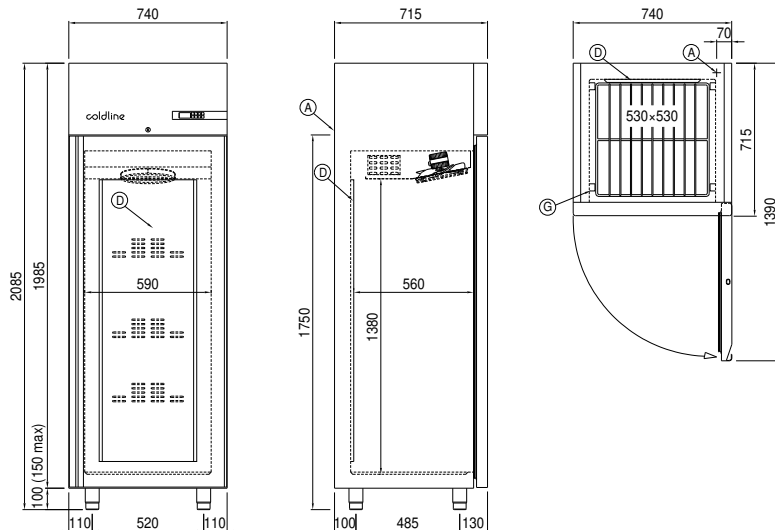

- A:** Выход кабеля питания **D:** Циркуляция воздуха **G:** Направляющие и стойки
- J:** Автоматическое испарение конденсата

In order to constantly offer the best possible products we reserve the right to make changes on technical specifications without incurring any obligation for equipment previously or subsequently sold.