

Cliente _____ Cantidad _____

Proyecto _____ Posición _____

Abatidor Smart

Modelo: W10X

Cód.: W1110300021



Datos técnicos

Capacidad bruta:	367 lt
Rango de temperatura:	-40°+10°C
Humidificador:	No disponible
Unidad refrigeradora:	Plug-in
Clasificación energética:	/
Rendimiento +90/+3:	45 Kg
Rendimiento +90/-18:	30 Kg
Clase climática:	5
Gas refrigerante:	R290 (GWP=3)
Carga refrigerante:	150 g
Descogelación :	Aire forzado
Válvula:	Expansión mecánica
Dimensiones:	780×800×1553 mm
Dimensiones embalaje:	875×915×1826 mm
Peso neto / bruto:	180 Kg / 190 Kg
Volumen neto / bruto:	/ 367 lt
Alimentación:	220-240 V - 50 Hz
Potencia absorbida:	1597 W - 7,6 A
Rendimiento de refrigeración:	2825 W*
*:	Evap. -10°C Cond. +40°C
Ruido:	65,8 dB

Características

Funciones:	Abatimiento soft, abatimiento hard, congelación hard, ciclo continuo
Equipo:	10 pares de guías para GN1/1, EN60x40
Control:	Display electrónico enrasado
Puertas:	Reversible y con cierre automático y sistema antiolor
Junta de la puerta:	Triple cámara, magnética y fácilmente sustituible
Sonda al corazón:	Sonda de 1 punto
Aislamiento:	Espesor 60 mm - libre de CFC/HCFC
Acabado interno/externo:	Exterior e interior en acero inox AISI 304.
Esquinas internas:	Redondeado para facilitar la limpieza, fondo diamantado
Manija:	En PVC
Rack y guías:	Acero inox AISI 304, fácil desenganche
Patas:	Acero inoxidable AISI 304, h 18 mm

COSMO - control wi-fi

La conexión a Cosmo no está disponible para este modelo de abatidor.

Diseño técnico

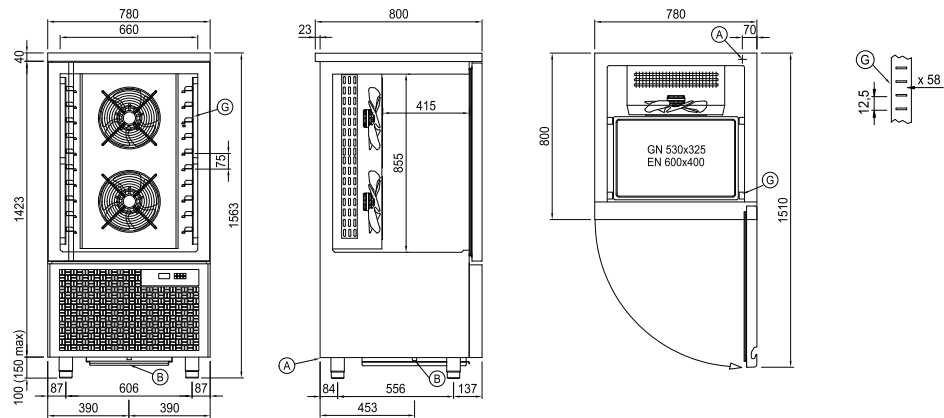

A: Alimentación del cable de salida B: Descarga del agua de condensación G: Cremalleras

In order to constantly offer the best possible products we reserve the right to make changes on technical specifications without incurring any obligation for equipment previously or subsequently sold.