

Kunde _____ Menge _____
 Projekt _____ Lage _____

Tiefkühlschrank Wind 900 EN60x40

Modell: A90/1M

Cod: A24090200101



Kühlschrank Wind 900, 1 Tür. Steckerfertiges Kühlaggregat, Energieklasse B, Klimaklasse 5 heavy duty und umweltfreundliches Kältemittelgas R290. Standardausrüstung: 20 Auflageschienen für EN60x80 Einschübe, Schlösser mit Schlüssel, LED Beleuchtung, Temperaturbereich -5°+10°C; ventilierte Kühlung mit indirektem Luftstrom. Korrosionsgeschützter Verdampfer, Heißgas-Abtauung. 75 mm Isolierung - HFO mit hoher Dämmleistung und geringer Umweltbelastung (FCKW-, HFKW-, FKW-frei). Griff aus Edelstahl AISI 304 und magnetische Dreikammer-Türdichtung, leicht austauschbar. Umdrehbar, selbstschließende Türöffnung mit 105°-Anschlag. Einteilige Struktur, Außen- und Innenwände aus CNS nach DIN 1.4301. Rückseite, äußeres Gehäuse und das Innere des Technikraums aus verzinktem/beschichtetem Stahl. Abgerundete Innenecken für einfache Reinigung. Der verstärkte, modulare Unterbau aus kolaminiertem Stahl ermöglicht eine Installation auf Rädern, Füßen, mobilen oder gemauerten Sockeln. FSS - Fast Service System - austauschbares Kühlmittelsystem für schnelle und einfache Wartung. Vorbereitet für den Anschluss an das Cosmo-Fernüberwachungssystem und den ModBus/RTU Rs485-Anschluss.

Technische Daten

| | |
|------------------------------------|--|
| Bruttokapazität: | 872 lt |
| Betriebstemperatur: | -5°+10°C |
| Externe Kälteanlage: | Steckerfertig |
| Energieeffizienzklasse: | B |
| Energieeffizienzindex: | 32,8 |
| Jährliche Energieverbrauch: | 537 kWh/annum |
| Verbrauch 24h: | 1,471 kWh/24h |
| Klimaklasse: | 5 |
| Kältemittel: | R290 |
| Abtauung: | Heißgas |
| Ventil: | Standardmäßig mit Magnetventil geliefert |
| Außenmaße: | 810×1015×2085 mm |
| Verpackungsabmessungen: | 905×1130×2258 mm |
| Bruttogewicht: | 170 Kg |
| Spannung/Frequenz: | 220-240 V - 50 Hz |
| Nennleistung: | 280 W |
| Absorbierter Strom: | 1,3 A |
| Kälteleistung: | 533 W* |
| *: | VT. -10°C Kond. +55°C |

Eigenschaften

| | |
|-----------------------------------|--|
| Standardausrüstung: | 20 Auflageschienen für EN60x80-Bleche, LED-Beleuchtung |
| Kontrolle: | Elektronik, Anzeige bündig mit dem Panel |
| Türen: | 1 Tür, selbstschließend mit 105° Anschlag, rechts angeschlagen |
| Türdichtung: | Magnetisch, dreikammerig und leicht austauschbar |
| Isolierung: | 75 mm Dicke - FCKW/HCKW-frei |
| Ausführung Innen/Außen: | Außen und innen CNS nach DIN 1.4301. Rückseite, Boden und interner Technikraum aus verzinktem/geschäumtem Stahl. |
| Innenecken: | Abgerundet für einfache Reinigung und maximale Hygiene |
| Griff: | CNS nach DIN 1.4301, 2 mm stark |
| Führung und Gleitschienen: | CNS nach DIN 1.4301 |
| Füße: | Aus Edelstahl AISI 304, Höhenverstellbare 100/150 mm |
| Cosmo: | Vorbereitet für den Anschluss an Cosmo Hub |

Zubehör und Ausführungen

| | |
|--|--|
| Halbtüren | Kit 4 CNS Drehrollen mit Bremse h 128 mm |
| Glastür mit LED Beleuchtung | Alu-Kuchenblech EN60x40 H 20 mm |
| Pulverbeschichtung mit RAL Farbe | Kunststoffbeschichteter Tragrost EN60x40 |
| Wasser Kondensation für steckerfertige Modelle | Auflageschienen Typ L 755 mm EN60x80 |
| Alimentazione frequenza 60Hz | Schnittstelle RS485 |
| Andere Speisungen | Cosmo Kabelanschluss-Set |
| Pedal für Öffnung der Tür | Cosmo WiFi-Anschluss-Set |

Cosmo - Wi-Fi Kontroll system

Cosmo ist die exklusive Wi-Fi-Technologie von The Nice Kitchen, mit der Coldline-, Modular- und Nevo-Geräte über ein Smartphone verbunden und überwacht werden können. Der Schrank, der mit dem Cosmo-Kit über ein Kabel mit einem Cosmo-Hub (MODI, VISION, THAW.PRO, Levtronic, QUBI) oder mit der Cosmo-Kit Wi-Fi angeschlossen ist, kann mit der CosmoApp überwacht werden, um im Falle eines abnormalen Betriebs Warnungen zu erhalten.

Technische Zeichnung

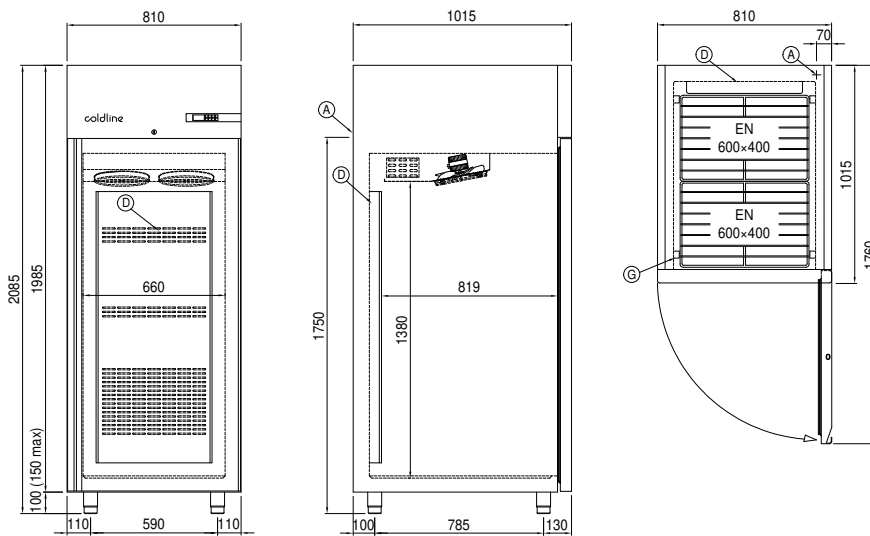

A: Stromanschluss

D: Luftstrom Diffusor

G: Stelleisten Steigung