

Cliente _____ Quantità _____
 Progetto _____ Posizione _____

Armadio Vision C30

Modello: AC30/1T

Cod: A62300700101



Armadio Conservatore multifunzione Vision AC30, 1 porta, range di temperatura -30°+15°C. È dotato delle funzioni: conservazione, scongelamento, cioccolato, gelato. Unità refrigerante plug-in, classe energetica D, classe climatica 5 heavy duty e gas refrigerante ecologico R290. Sbrinatorio a gas caldo, ventilazione regolabile 50-100% e umidità regolabile 90-40% per la funzione cioccolato. Touch screen 7" e modalità di funzionamento con ricette personalizzabili. Dotazione: 20 coppie guida EN60x40, illuminazione strip led, valvola di espansione elettronica e evaporatore verniciato anticorrosione. Spessore dell'isolamento 75 mm - HFO con elevate prestazioni isolanti e basso impatto ambientale (senza CFC, HCFC, HFC). Maniglia in acciaio inox AISI 304 e guarnizione magnetica della porta a tripla camera, facilmente sostituibile. Interno/esterno in acciaio inox AISI 304; schiena esterna, fondo esterno e interno vano tecnico in acciaio galvanizzato/colaminato. Cosmo: connessione wi-fi per il monitoraggio da remoto tramite Cosmo App. Se collegato via cavo a tavoli ed armadi Coldline svolge la funzione di hub per il monitoraggio da remoto delle apparecchiature collegate.

Dati Tecnici

Capacità massima:	33 teglie EN60x40 h 20 mm
Capacità lorda:	622 lt
Range temperatura:	-30°+15°C
Range ventilazione:	50% - 100%
Range umidità:	90% - 40% (T°C >+4°C)
Unità refrigerante:	Plug-in
Classe efficienza energetica:	D
Indice efficienza energetica:	73
Consumo annuo:	2312 kW/h annum
Consumo 24h:	6,334 kW/h/24h
Classe Climatica:	5
Gas refrigerante:	R290
Sbrinatorio:	A gas caldo
Valvola:	Solenoidi fornita di serie
Dimensioni:	810x796x2215 mm
Dimensioni imballo:	905x850x2138 mm
Peso Lordo:	200 Kg
Alimentazione:	220-240 V - 50 Hz
Potenza assorbita:	1410 W
Corrente assorbita:	6,5 A
Resa Frigorifera:	751 W*
*:	Evap. -30°C Cond. +55°C

Caratteristiche

Funzioni:	Conservazione, cioccolato, scongelamento, gelato
Dotazione:	20 coppie guida per teglie EN60x40 Illuminazione LED
Controllo:	Display touch screen 7" con presa USB
Porte:	1 porta, autochudente con fermo a 105°, cerniere a destra
Guarnizione porta:	A tripla camera, magnetica facilmente sostituibile
Isolamento:	Spessore 75 mm - CFC/HCFC free
Finitura interna/esterna:	Interno/esterno in acciaio inox AISI 304; schiena esterna, fondo e interno vano tecnico in acciaio galvanizzato/colaminato
Angoli interni:	Arrotondati per una facile pulizia
Maniglia:	Tubolare, in acciaio inox AISI 304
Cremagliere e Guide:	Acciaio inox AISI 304
Piedini:	In acciaio inox AISI 304 regolabili h 100-150 mm
Cosmo:	Sistema di controllo remoto wi-fi

Accessori e varianti

Verniciatura RAL	Teglia alluminata EN60x40 h 20 mm
Unità plug-in ad acqua	Griglia inox EN60x40
Alimentazione frequenza 60Hz	Griglia plastificata EN60x40
Altre alimentazioni	Coppia guide tipo L 398 mm EN
Kit 4 ruote pivotanti con freno h 128 mm	Interfaccia seriale, cavo RS485

COSMO - controllo wi-fi

Cosmo è l'esclusiva tecnologia wi-fi di The Nice Kitchen che permette di connettere, aggiornare e monitorare da smartphone i conservatori VISION. VISION è anche un Cosmo hub e consente la supervisione remota degli apparecchi Coldline a lui collegati. Dall'app potrai controllare le condizioni di funzionamento di ogni macchina e ricevere alert in caso di funzionamento anomalo.

Disegno tecnico

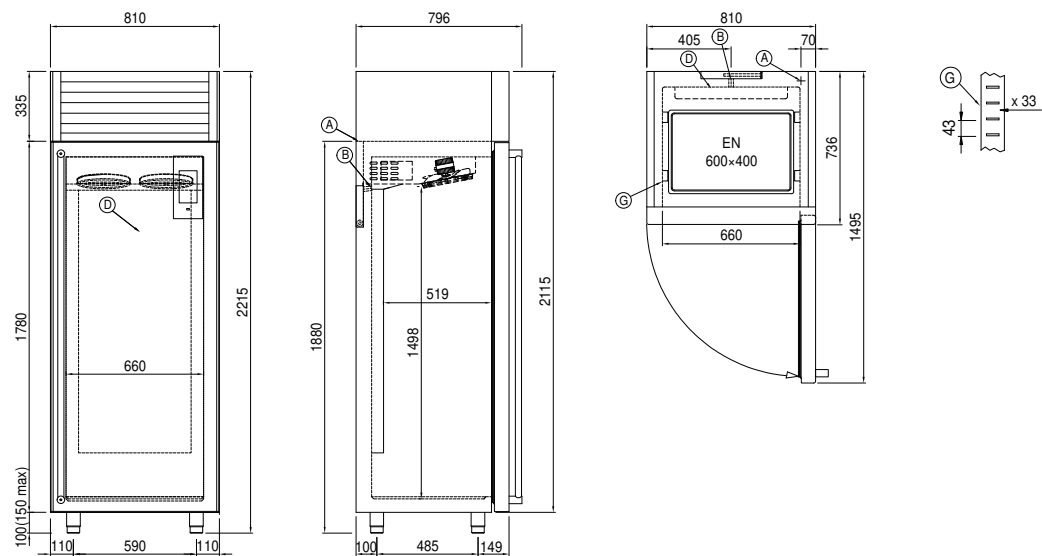

A: Uscita cavo alimentazione

D: Diffusore flusso aria

G: Cremagliere