

Kunde _____ Menge _____
 Projekt _____ Lage _____

Gärunterbrecher AF80

Modell: AF80/2TR

Cod: A64801900201



Vision AF80 Multifunktionaler Gärunterbrecher, 2 Türen, Temperaturbereich -30°+40°C. Sie ist mit folgenden Funktionen ausgestattet: Gärung und Gärunterbrechung, manuelle Gärung, kontinuierlicher Zyklus, Lagerung, Schokolade, Auftauung, Speiseeis. Zentralgekühltes Kühlaggregat, Klimaklasse 5 heavy duty und Kältemittelgas R452a. Elektrische Abtauung, einstellbare Belüftung 25-100% und einstellbare Luftfeuchtigkeit 45-95%. Inklusive Wasseraufbereitungsfilter. 7"-Touchscreen und Betriebsarten mit anpassbaren Rezepten. Standardausrüstung: 20 x EN60x80 Auflageschienen, LED-Beleuchtungsband, Wasserabfluss, Elektronische Expansionsventil und Verdampfer mit Anti-Korrosions-Lackierung. 100 mm Isolierung - HFO mit hoher Dämmleistung und geringer Umweltbelastung (FCKW-, HFCKW-, FKW-frei). Griffe aus Edelstahl AISI 304 und leicht austauschbare magnetische Dreikammer-Türdichtungen. Innen/außen aus CNS nach DIN 1.4301; äußere Rückseite, Außen- und Innenboden des Technikfachs aus verzinktem/beschichtetem Stahl. 2 Verdichter und 2 unabhängige Kühlkreisläufe. Cosmo: Wi-Fi-Verbindung für die Fernüberwachung über die Cosmo App. Bei der Verkabelung mit Coldline Tischen und Schränken, fungieren diese als Hub für die Fernüberwachung der angeschlossenen Geräte.

Technische Daten

| | |
|-------------------------|--|
| Maximale Kapazität: | 40 Bleche |
| Bruttokapazität: | 1057 lt |
| Betriebstemperatur: | -30°+40°C |
| Lüftungsbereich: | 25% - 100% |
| Feuchtigkeitsbereich: | 45% - 95% mit Luftbefeuchter |
| Luftbefeuchter: | Einschließlich |
| Externe Kälteanlage: | Zentralkühlung |
| Kältemittel: | R452a (GWP=2.141) |
| Abtauung: | Elektrisch |
| Ventil: | Standardmäßig mit Magnetventil geliefert |
| Außenmaße: | 900x1138x2465 mm |
| Verpackungsabmessungen: | 920x1100x2530 mm |
| Netto- / Bruttogewicht: | 270 Kg / 280 Kg |
| Netto / Brutto-Volumen: | 780 lt / 1057 lt |
| Spannung/Frequenz: | 220-240 V - 50-60 Hz |
| Max. Stromaufnahme: | 790W - 3,6A |
| Kälteleistung: | 1292 W* |
| *: | VT. -30°C Kond. +55°C |

Eigenschaften

| | |
|----------------------------|---|
| Funktionen: | Gärung und Gärunterbrechung, manuelle Gärung, kontinuierlicher Zyklus, Lagerung, Schokolade, Auftauung, Speiseeis |
| Standardausrüstung: | 20 Auflageschienen für EN60x80-Bleche, LED-Beleuchtung |
| Kontrolle: | 7" Touchscreen-Display mit USB-Anschluss |
| Türen: | 2 Türen, selbstschließend mit 105° Anschlag, rechts angeschlagen |
| Türdichtung: | Magnetisch, dreikammerig und leicht austauschbar |
| Isolierung: | 100 mm Dicke - FCKW/HCKW-frei |
| Ausführung Innen/Außen: | Außen und innen CNS nach DIN 1.4301. Rückseite, Boden und interner Technikraum aus verzinktem/geschäumtem Stahl. |
| Innenecken: | Abgerundet für einfache Reinigung und maximale Hygiene |
| Griff: | Rohrförmig, aus CNS nach DIN 1.4301 rostfrei |
| Führung und Gleitschienen: | CNS nach DIN 1.4301 |
| Füße: | Aus Edelstahl AISI 304, Höhenverstellbare 100/150 mm |
| Cosmo: | Wi-Fi-Fernbedienungssystem |

Zubehör und Ausführungen

| | |
|---------------------------------------|--|
| Pulverbeschichtung mit RAL Farbe | Kit 4 CNS Drehrollen mit Bremse h 128 mm |
| Alimentazione frequenza 60Hz | Alu-Kuchenblech EN60x40 H 20 mm |
| Andere Speisungen | Roste EN60x40 aus CNS |
| Verflüssigungssätze NT2180GK für Z.K. | Kunststoffbeschichteter Tragrost EN60x40 |
| Wasserenthärter Purity C Quell ST 50 | Auflageschienen Typ L 755 mm EN60x80 |

Technische Details Kälteaggregat

| | |
|----------------------------|-----------------------|
| Spannung/Frequenz: | 220-240 V - 50 Hz |
| Assorbimento Unità Remota: | 840W - 3,8A |
| Kältemittel: | R452A |
| Bruttogewicht: | 30,2 Kg |
| Außenmaße: | 500x330x295 mm |
| Röhreförderleistung: | Ø 3/8" |
| Gasröhre Austritt | Ø 3/8" |
| Röhreansaugung: | |
| Verpackungsabmessungen: | 540x345x310 mm |
| Kälteleistung: | VT. -30°C Kond. +55°C |

Cosmo - Wi-Fi Kontroll system

Cosmo ist die exklusive Wi-Fi-Technologie von The Nice Kitchen, mit der VISION-Gärunterbrecher über Smartphones verbunden, aktualisiert und überwacht werden können. VISION ist auch ein Cosmo-Hub und ermöglicht die Fernüberwachung der daran angeschlossenen Coldline-Geräte. Über die CosmoApp können Sie die Betriebsbedingungen jedes Geräts überprüfen und bei abnormalem Betrieb Warnungen erhalten.

Technische Zeichnung

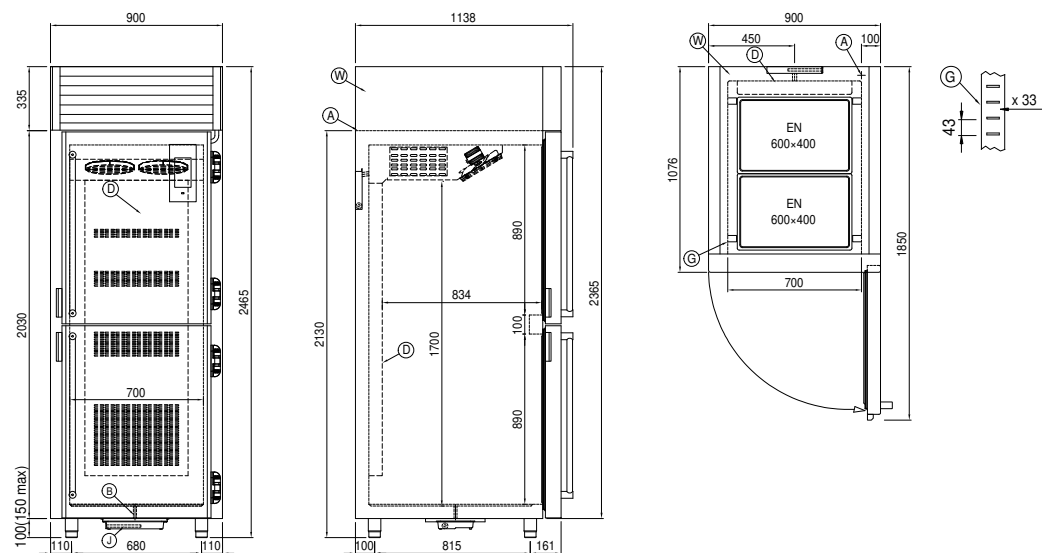

- | | | | | | |
|----|----------------------|----|-----------------------------------|----|---|
| A: | Stromanschluss | B: | Tauwasserablauf | D: | Luftstrom Diffusor |
| G: | Stelleisten Steigung | J: | Automatische Tauwasserverdunstung | W: | Wassernetz Verbindung für Luftbefeuchter - weiblich 3/4". Entladen nicht erforderlich |

In order to constantly offer the best possible products we reserve the right to make changes on technical specifications without incurring any obligation for equipment previously or subsequently sold.