

Клиент \_\_\_\_\_ Количество \_\_\_\_\_  
 Проект \_\_\_\_\_ Позиция \_\_\_\_\_

## Стол Levtronic EN60x40 2 дверный

Модель: TA13/1FH-760

Код: T30202000802

Стол Levtronic отложенной расстойки 2 двери, высота корпуса стола 760 мм, столешница с бортом. Встроенный холодильный агрегат, климатический класс 5 высокая нагрузка и экологический хладагент R290. температурный диапазон -6°+40°C. регулируемая вентиляция 25-100% и регулируемая влажность 45-95%. 4,3" сенсорный экран с настраиваемыми рецептами. Комплектация: 8 направляющих для EN60x40 полок. Он оснащен следующими функциями: отложенная расстойка, ручная расстойка, непрерывный цикл. Испаритель с антикоррозийной обработкой и оттайка горячим газом. Толщина изоляции 60 мм - HFO-хладагент с высокими изоляционными характеристиками и низким воздействием на окружающую среду (без ХФУ, ГХФУ, ГФУ). Ручка из нержавеющей стали AISI 304 и магнитное трехкамерное уплотнение дверцы, легко заменяемое. Реверсивная, самозакрывающаяся дверь с упором на 105°. Внутри/снаружи нержавеющая сталь AISI 304; включая внешнюю заднюю стенку. Закругленные внутренние углы для удобства очистки. Усиленное модульное основание из ламинированной стали делает возможной установку на колеса, ножки, стационарный или выдвижной цоколь. Сменная система хладагента FSS - Fast Service System - для быстрого и простого обслуживания. Cosmo: wi-fi соединение для удаленного мониторинга через приложение Cosmo App. При подключении к столам и шкафам Coldline работает как узловой хаб для удаленного мониторинга подключенного оборудования.



### Технические данные

|                           |                              |
|---------------------------|------------------------------|
| Столешница:               | Со столешницей и бортом      |
| Максимальная вместимость: | 14 противней EN60x40         |
| Вместимость брутто:       | 421 lt                       |
| Диапазон температур:      | -6°+40°C                     |
| Вентиляция:               | 25% - 100%                   |
| Влажность:                | 45% - 95% с увлажнителем     |
| Увлажнитель:              | Включая                      |
| Холодильный агрегат:      | С встроенным агрегатом       |
| Энергетический класс:     | D                            |
| Индекс EEI:               | 57,8                         |
| Годовое потребление:      | 1445,4 kW/h annum            |
| Потребление 24 часа:      | 3,96 kW/h/24h                |
| Климатический класс:      | 5                            |
| Фреон:                    | R290 (GWP=3)                 |
| Количество хладагента:    | 110g                         |
| Оттайка:                  | Оттайка горячим газом        |
| Высота корпуса:           | 760 mm                       |
| Клапан:                   | Поставляется с соленоидом    |
| Габариты:                 | 1450×800×1000 mm             |
| Габариты в упаковке:      | 1545×900×998 mm              |
| Вес нетто / брутто:       | 151 Kg / 161 Kg              |
| Объем нетто / брутто:     | 278 lt / 421 lt              |
| Напряжение:               | 220-240 V - 50 Hz            |
| Эл. мощность:             | 1500W - 6,9A                 |
| Холод. Мощность:          | 565 W*                       |
| *:                        | Испарител. -10°C конд. +55°C |

### Характеристики

|                             |  |
|-----------------------------|--|
| Функции:                    | Отложенная расстойка, ручная расстойка, непрерывный цикл и хранение                |
| Базовая комплектация:       | 8 направляющих EN60x40   |
| контроль:                   | 4,3 "сенсорный экран с портом USB  |
| Двери:                      | 2 двери, самозакрывающиеся, реверсивные с ограничителем на 105°                    |
| Уплотнение дверцы:          | Магнитный, трехкамерный и легко заменяемый   |
| Толщина изоляции:           | Толщина 60 мм - CFC/HCFC нет   |
| Внешняя/внутренняя отделка: | Снаружи и задняя стенка из нержавеющей стали AISI 304. База из оцинкованной стали. |
| Внутренние углы:            | Округлые для легкой чистки   |
| Ручка:                      | Нержавеющая сталь AISI 304, толщина 2 mm   |
| Направляющие и стойки:      | Магнитный, трехкамерный и легко заменяемый   |
| Ножки:                      | из нержавеющей стали AISI 304, регулируемые h 100/150 mm                           |
| Cosmo:                      | Система дистанционного управления Wi-Fi  |

In order to constantly offer the best possible products we reserve the right to make changes on technical specifications without incurring any obligation for equipment previously or subsequently sold.

## Аксессуары и модификации

|  |   |
|--|---|
| Персонализированный RAL                      | Решётка из нержавеющей стали EN60x40    |
| Испарителя из нерж.стали                     | Решетка с пластиковым покрытием EN60x40 |
| Alimentazione frequenza 60Hz                 | Пара направляющих типа L 605 мм         |
| Другое напряжение                            | Серийный интерфейс, кабель RS485        |
| Фильтр-картридж Purity C Quell ST 50         | Штекер IP44 с крышкой                   |
| Противень, алюминиевый сплав EN60x40 h 20 мм | Съемный цоколь-подставка EN H 100 мм 2д |

## COSMO - контроль wi-fi

Cosmo - это эксклюзивная технология Wi-Fi от The Nice Kitchen, которая позволяет подключать, обновлять и контролировать светильники компании Levtronic со смартфонов. Levtronic также является концентратором Cosmo и позволяет удаленно контролировать подключенные к нему приборы Coldline. Из приложения вы можете проверить условия работы каждого аппарата и получить предупреждения в случае ненормальной работы.

## Технический чертеж

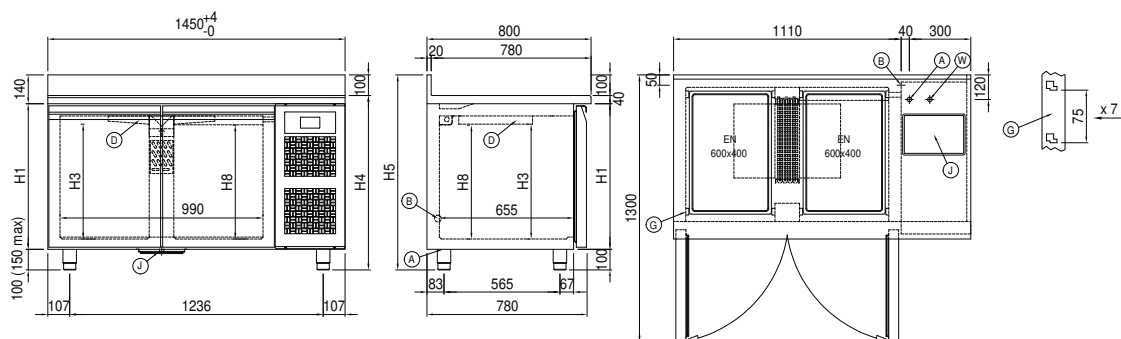

|                                 |   |  |
|---------------------------------|---|--|
| <b>A:</b> Выход кабеля питания  | <b>B:</b> Слив конденсата                     | <b>D:</b> Циркуляция воздуха   |
| <b>G:</b> Направляющие и стойки | <b>J:</b> Автоматическое испарение конденсата | <b>W:</b> Загрузка воды в увлажнитель - внутренняя резьба 3/4 дюйма. Слив не требуется |