

Cliente _____ Quantità _____
 Progetto _____ Posizione _____

Abbattitore Roll-in Modi Active

Modello: W20KAER

Cod: W2220800001



Abbattitore multifunzione Modi versione Active 20 teglie, Roll-in range di temperatura -40°+65°C. È dotato delle funzioni: abbattimento, surgelazione, ciclo manuale, decongelamento, lievitazione, mantenimento, essiccazione, cioccolato. Sistema refrigerante remoto con gas refrigerante R452a. Touch screen 4,3" e modalità di funzionamento con ricette personalizzabili, a tempo o con sonda al cuore. Ventilazione regolabile 25-100%. Resa abbattimento +90/+3°C - 88 Kg; resa surgelazione +90/-18°C - 62 Kg. Classe climatica 5 heavy duty, sbrinamento ad aria forzata. Spessore dell'isolamento 75 mm - HFO con elevate prestazioni isolanti e basso impatto ambientale (senza CFC, HCFC, HFC). Valvola di espansione elettronica ed evaporatore verniciato anticorrosione. Guarnizione magnetica a tripla camera, facilmente sostituibile e sonda al cuore con connettore a vite. Esterno e interno in acciaio inox AISI 304, gruppo ventilatori e copri condensatore rimovibili. Per carrelli EN60x40. Connessione ModBus/RTU Rs485 di serie. Cosmo: connessione wi-fi per il monitoraggio da remoto tramite Cosmo App. Se collegato via cavo a tavoli ed armadi Coldline svolge la funzione di hub per il monitoraggio da remoto delle apparecchiature collegate.

Dati Tecnici

Capacità lorda:	977 lt
Range temperatura:	-40°+65°C
Range ventilazione:	25% - 100%
Umidificatore:	Non disponibile
Unità refrigerante:	remota
Resa +90 / +3:	88 Kg
Resa +90 / -18:	62 Kg
Gas refrigerante:	R452a (GWP=2.141)
Sbrinamento:	Ad aria forzata
Valvola:	Di espansione elettronica
Dimensioni:	810×1015×2115 mm
Dimensioni imballo:	905×1130×2240 mm
Peso netto / lordo:	185 Kg / 195 Kg
Volume netto / lordo:	/ 977 lt
Alimentazione:	400-415 V - 50-60 Hz
Assorbimento:	1460 W - 7,05 A
Resa Frigorifera:	7751 W*
*:	Evap. -10°C Cond. +45°C

Caratteristiche

Funzioni:	Abbattimento, surgelazione, decongelamento, lievitazione, mantenimento, essiccazione, cioccolato, ciclo manuale
Controllo:	Display touch screen 4,3" con presa USB
Porte:	Ammortizzate, con sistema antiodore
Guarnizione porta:	A tripla camera, magnetica facilmente sostituibile
Sonda al cuore:	A spillone, 1 punto di rilevamento, a sgancio rapido facilmente sostituibile
Isolamento:	Spessore 75 mm - CFC/HCFC free
Finitura interna/esterna:	Esterno e interno in acciaio inox AISI 304.
Angoli interni:	Arrotondati per una facile pulizia
Maniglia:	In acciaio inox AISI 304, spessore 2 mm
Cremagliere e Guide:	Acciaio inox AISI 304, a sgancio rapido
Cosmo:	Sistema di controllo remoto wi-fi

Accessori e varianti

Verniciatura RAL	Alimentazione frequenza 60Hz
Sonda al cuore a 3 punti di lettura	Altre alimentazioni
Sonda al cuore riscaldata a 1 punto di lettura	Unità condensante W20T remota aperta
Inversione apertura porta	Unità condensante W20T remota carenata silenziosa
Alimentazione Monofase 50Hz oppure 60Hz	Carrello EN60x40 20 teglie 620x470x1630 mm
Alimentazione Trifase 50Hz oppure 60Hz	Sistema di sanificazione UV

Dati tecnici unità refrigerante remota

Alimentazione:	400-415 V - 50-60 Hz
Assorbimento unità remota:	3,18W - 6,9A
Gas refrigerante:	R404-R452a
Cavalli unità:	3
Peso Lordo:	93 Kg
Dimensioni:	930x680x450 mm
Tubo di mandata:	12 mm
Tubo di ritorno:	28 mm
Resa frigorifera:	Evap. -10°C Cond. +45°C

COSMO - controllo wi-fi

Cosmo è l'esclusiva tecnologia Wi-Fi di The Nice Kitchen che permette di connettere, aggiornare e monitorare da smartphone l'abbattitore MODI. MODI è anche un Cosmo hub e consente la supervisione remota degli apparecchi Coldline a lui collegati. Dall'app potrai controllare le condizioni di funzionamento di ogni macchina e ricevere alert in caso di funzionamento anomalo.

Disegno tecnico

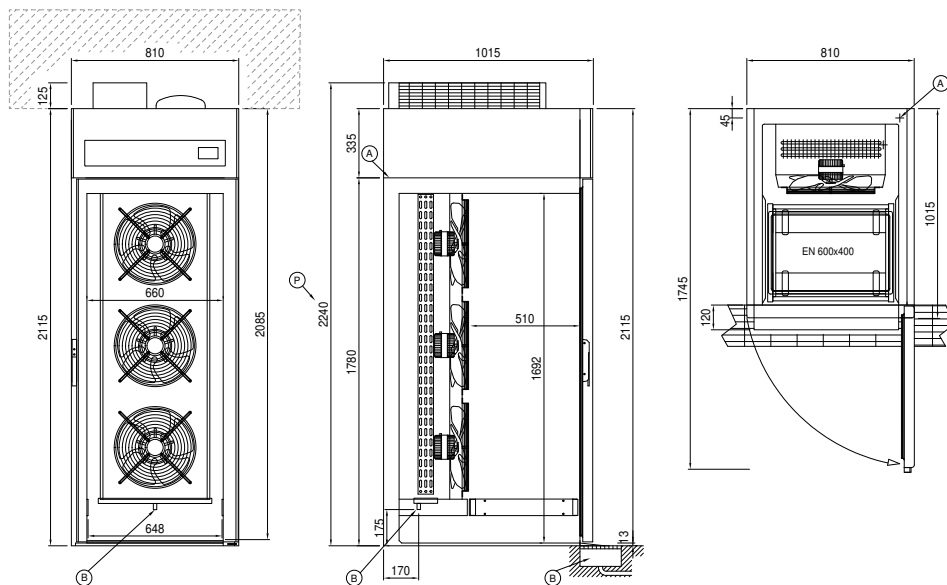

A: Uscita cavo alimentazione

B: Scarico condensa

Q: Plug-In

R: Uscita tubi gas