

Kunde \_\_\_\_\_ Menge \_\_\_\_\_  
 Projekt \_\_\_\_\_ Lage \_\_\_\_\_

## Vision Industry W100LK U

**Modell:** W100LKUR-2D

**Cod:** W80220412001



Durchfahrtschockfroster Vision Industry W100L Version U, Temperaturbereich -40°+10°C. Sie ist mit folgenden Funktionen ausgestattet: Schockkühlen, Schockfrostern, Manueller Zyklus, Zentralkühlungssystem mit dem Kältemittel R452a. Devote™ - Dynamic Evolution Temperature - das innovative System, das selbstständig das Gewicht, die Größe und die Temperatur von Lebensmitteln erkennt und automatisch die Zeit beim Schnellkühlen oder Schockfrostern verkürzt, ohne dass ein Kernfühler verwendet werden muss. 7"-Touchscreen und Betriebsarten mit anpassbaren Rezepten, Zeit-, Kernfühler oder Devote-Algorithmus. Einstellbare Belüftung 25-100%. Leistung Schockkühlung +90/+3°C - 400 Kg; Leistung Schockfrostung +90/-18°C - 320 Kg. Klimaklasse 5 heavy duty, manuelle Abtauung. 100 mm Isolierung - HFO mit hoher Dämmleistung und geringer Umweltbelastung (FCKW-, HFCKW-, FKW-frei). Elektronische Expansionsventil und Verdampfer mit Anti-Korrosions-Lackierung. Kompensationsventil zur Verkürzung der Wartezeiten bei häufigen Türöffnungen. Leicht austauschbare, magnetische Dreikammerdichtung, Kernfühler mit Schraubverschluss und LED-Beleuchtung. Außen und innen CNS nach DIN 1.4301, innen aus "Canvas"-Stahl mit besonders strapazierfähiger Textur. Lüftereinheit und Verflüssigerabdeckung ohne Werkzeug abnehmbar. Lieferung erfolgt zerlegt. ModBus/RTU Rs485 Anschluss als Standard. Cosmo: Wi-Fi-Verbindung für die Fernüberwachung über die Cosmo App. Bei der Verkabelung mit Coldline Tischen und Schränken, fungieren diese als Hub für die Fernüberwachung der angeschlossenen Geräte.

### Technische Daten

<b>Maximale Kapazität:</b>	2 Wagen 100x100
<b>Betriebstemperatur:</b>	-40°+10°C
<b>Lüftungsbereich:</b>	25% - 100%
<b>Luftbefeuchter:</b>	Nicht verfügbar
<b>Externe Kälteanlage:</b>	Zentralkühlung
<b>Leistung +90/+3:</b>	400 Kg
<b>Leistung +90/-18:</b>	320 Kg
<b>Kältemittel:</b>	R404/R452
<b>Abtauung:</b>	Erzwungene Luft
<b>Ventil:</b>	Elektronisches Expansionsventil
<b>Außenmaße:</b>	1850×2600×2510 mm
<b>Verpackungsabmessungen:</b>	N°2× 2600×2240×1020 mm
<b>Bruttogewicht:</b>	886 Kg
<b>Spannung/Frequenz:</b>	400-415 V - 50-60 Hz
<b>Nennleistung:</b>	4270 W

### Eigenschaften

<b>Funktionen:</b>	Schockkühlung, Schockfrostung, kontinuierlicher Zyklus
<b>Kontrolle:</b>	7" Touchscreen-Display mit USB-Anschluss
<b>Türen:</b>	Ventilverschluss zur Aufnahme plötzlicher Druckschwankungen beim Öffnen und Schließen von Türen
<b>Türdichtung:</b>	Magnetisch, dreikammerig und leicht austauschbar
<b>Kernfühler:</b>	Nadelsonde mit 1 Messpunkt, Schnellspanner und leicht austauschbar
<b>Isolierung:</b>	100 mm Dicke - FCKW/HCKW-frei
<b>Ausführung Innen/Außen:</b>	Innen und außen aus Stahl "Leinwand".
<b>Innenecken:</b>	Abgerundeter Boden 20 mm
<b>Griff:</b>	Rohrförmig, aus CNS nach DIN 1.4301 rostfrei
<b>Cosmo:</b>	Wi-Fi-Fernbedienungssystem

## Zubehör und Ausführungen

Boden h 20 mm, Auffahrrampe inklusive	Externem Kondensatoreinheit, verkleidet 4FE-28Y
Türanschlag wechselbar	PVC-Profile Belüftung unter der Zelle W100LK
Türanschlag wechselbar inklusive Bedienfeld	Einfahrrampe H 100 mm Breite 913 mm W50L
Türhalter 100°	Einfahrrampe H 140 mm Breite 1390 mm W50L
Sonda al cuore 3 punti di lettura	Wagen 20 Bleche GN1/1 598x530x1630 mm
Sonda al cuore riscaldata 1 punto di lettura	Wagen 20 Bleche EN60x40 460x620x1750 mm
Winter kit -20°C	Wagen 20 Bleche GN2/1 660x720x1750 mm
Winter kit -40°C	Wagen 20 Bleche EN60x80 660x820x1750 mm
Vorraussetzung für den Anschluss an die CO2-Kälteanlage	Wasserenthärter Purity C Quell ST 50
Andere Speisungen	Reinigungsmittel zur Desinfektion
Schallgedämpfte Kondensatoreinheit 4FE-28Y für Z.K.	UV Lampe für Dampfdesinfektion

## Technische Details Kälteaggregat

<b>Spannung/Frequenz:</b>	400-415 V 3N - 50 Hz
<b>Kältemittel:</b>	R404-R452a
<b>PS Aggregat:</b>	28
<b>Bruttogewicht:</b>	950 Kg
<b>Außenmaße:</b>	2200x1300x1800 mm
<b>Kälteleistung:</b>	VT. -10°C Kond. +45°C

### Cosmo - Wi-Fi Kontroll system

Cosmo ist die exklusive Wi-Fi-Technologie von The Nice Kitchen, mit der VISION-Schockfroster über Smartphones verbunden, aktualisiert und überwacht werden können. VISION ist auch ein Cosmo-Hub und ermöglicht die Fernüberwachung der daran angeschlossenen Coldline-Geräte. Über die CosmoApp können Sie die Betriebsbedingungen jedes Geräts überprüfen und bei abnormalem Betrieb Warnungen erhalten.

## Technische Zeichnung

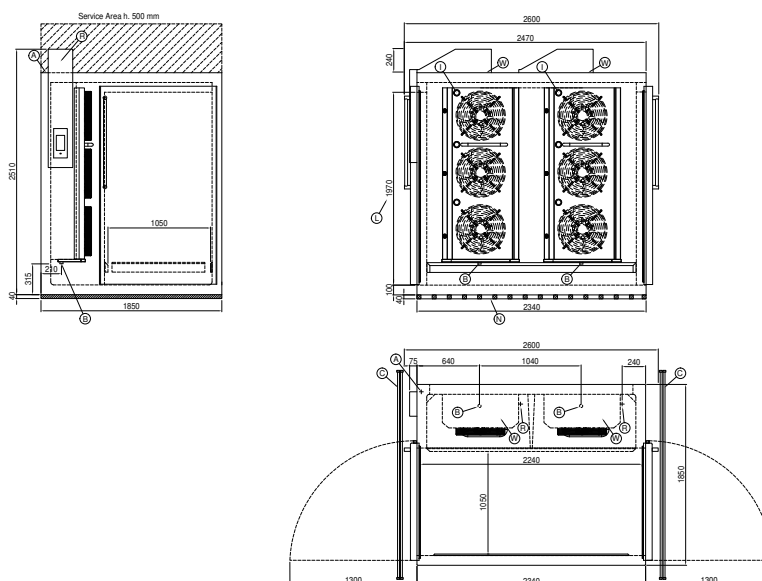

- |                            |   |  |
|----------------------------|---|--|
| <b>A:</b> Stromanschluss   | <b>B:</b> Tauwasserablauf   | <b>C:</b> Bodenrost – Empfohlen (montiert von Kühltechniker) |
| <b>I:</b> LED Beleuchtung  | <b>L:</b> Türöffnung  | <b>N:</b> Isolierprofile                                     |
| <b>R:</b> Gasrohr-Austritt | <b>W:</b> Wassernetz Verbindung für Luftbefeuchter - weiblich 3/4". Entladen nicht erforderlich |  |