

Cliente _____ Quantità _____
 Progetto _____ Posizione _____

Roll-in Vision JF80

Modello: JF80/1KT

Cod: J61802900101



Armadio Fermalievitazione multifunzione Vision JF80, 1 porta, range di temperatura -30°+40°C. È dotato delle funzioni: fermalievitazione, lievitazione manuale, ciclo continuo, conservazione, scongelamento, cioccolato, gelato. Unità refrigerante plug-in, classe climatica 5 heavy duty e gas refrigerante ecologico R290. Sbrinamento a gas caldo, ventilazione regolabile 25-100% e umidità regolabile 45-95%. Filtro di purificazione acqua incluso. Touch screen 7" e modalità di funzionamento con ricette personalizzabili. Per carrello EN60x80, rampa di accesso inclusa. Illuminazione strip led, piletta di scolo, valvola di espansione elettronica e evaporatore verniciato anticorrosione. Spessore dell'isolamento 100 mm - HFO con elevate prestazioni isolanti e basso impatto ambientale (senza CFC, HCFC, HFC); guarnizione magnetica a tripla camera, facilmente sostituibile. Maniglia in acciaio inox AISI 304 e guarnizione magnetica della porta a tripla camera, facilmente sostituibile. Interno/esterno in acciaio inox AISI 304; schiena esterna in acciaio galvanizzato. 2 compressori e 2 circuiti frigoriferi indipendenti. Cosmo: connessione wi-fi per il monitoraggio da remoto tramite Cosmo App. Se collegato via cavo a tavoli ed armadi Coldline svolge la funzione di hub per il monitoraggio da remoto delle apparecchiature collegate.

Dati Tecnici

Capacità massima:	2 carrelli
Capacità lorda:	1558 lt
Range temperatura:	-30°+40°C
Range umidità:	45% - 95% con umidificatore
Umidificatore:	Incluso
Unità refrigerante:	Plug-in
Classe Climatica:	5
Gas refrigerante:	R290 (GWP=3)
Carica Refrigerante:	130 g
Sbrinamento:	A gas caldo
Valvola:	Solenoide fornita di serie
Dimensioni:	960x1276x2465 mm
Dimensioni imballo:	980x1240x2630 mm
Peso netto / lordo:	305 Kg / 317 Kg
Volume netto / lordo:	706 lt / 1558 lt
Alimentazione:	220-240 V - 50 Hz
Assorbimento:	1890W - 8,6A
Resa Frigorifera:	1292 W*
*:	Evap. -30°C Cond. +55°C

Caratteristiche

Funzioni:	Fermalievitazione, lievitazione manuale, ciclo continuo, conservazione, cioccolato, scongelamento, gelato
Dotazione:	Illuminazione LED
Controllo:	Display touch screen 7" con presa USB
Porte:	1 porta, autochiudenti, reversibili con fermo a 105°
Guarnizione porta:	A tripla camera, magnetica facilmente sostituibile
Isolamento:	Spessore 100 mm - CFC/HCFC free
Finitura interna/esterna:	Struttura monoscocca in acciaio inox AISI 304, schiena esterna in acciaio galvanizzato
Angoli interni:	Arrotondati per una facile pulizia
Maniglia:	Cromata a scatto con serratura integrata
Cosmo:	Sistema di controllo remoto wi-fi

Accessori e varianti

Verniciatura RAL	Altre alimentazioni
Unità plug-in ad acqua	Cartuccia Filtro Purity C Quell ST 50
Alimentazione frequenza 60Hz	Carrello 20 teglie EN60x80 660x820x1750 mm

COSMO - controllo wi-fi

Cosmo è l'esclusiva tecnologia wi-fi di The Nice Kitchen che permette di connettere, aggiornare e monitorare da smartphone i ferrialievitazione VISION. VISION è anche un Cosmo hub e consente la supervisione remota degli apparecchi Coldline a lui collegati. Dall'app potrai controllare le condizioni di funzionamento di ogni macchina e ricevere alert in caso di funzionamento anomalo.

Disegno tecnico

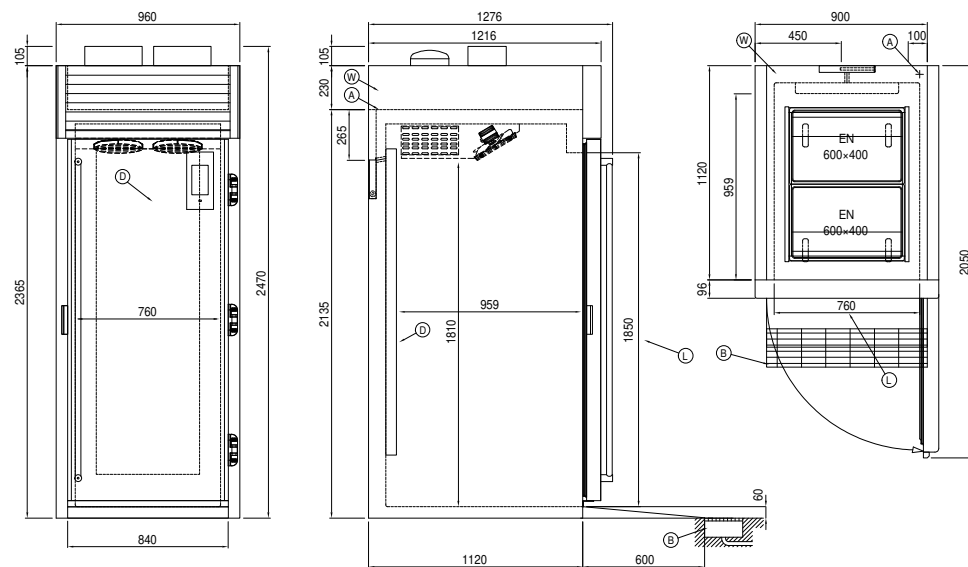

- A: Uscita cavo alimentazione B: Scarico condensa D: Diffusore flusso aria
- L: Dimensione luce porta W: Carico acqua per umidificatore - femmina 3/4". Scarico non richiesto